

Techniekenboekje Givers

Gedrukt door
de gemeente Meise.



Gemaakt door Scoete Van Roi



TECH MARKET

Wat moet je kennen?

Knopen	<ul style="list-style-type: none">• Platte knoop• Achtknoop• Dubbele achtknoop• Timmermansteek<ul style="list-style-type: none">• Mastworp• Paalsteek• Vissersknoop• Dubbele vissersknoop• Weversknoop• Dubbele weversknoop<ul style="list-style-type: none">• Trompetsteek• Petzlknoop• Vlinderknoop• Aanspanknoop• Kruissjorring• Driepootsjorring• Stijgersjorring• Diagonaalsjorring<ul style="list-style-type: none">• Weven• Broekje
Morse	<ul style="list-style-type: none">• Het morsealfabet (bv. a= auto= .-)• Een zin vanuit morse vertalen
Oriëntatie	<ul style="list-style-type: none">• Uitgebreide legende van een stafkaart<ul style="list-style-type: none">• Hoogtelijnen• Schaal van een kaart• Noorden aanduiden op een kompas<ul style="list-style-type: none">• Windroos• Het noorden van een stafkaart aanduiden<ul style="list-style-type: none">• Spoorstekens• Bolleke pijlke• Blinde kaart tekenen• Grote beer• Uurwerk<ul style="list-style-type: none">• Azimut• Visgraat• Coördinaten
Liedjes en geschiedenis	<ul style="list-style-type: none">• Openingslied jongens• Openingslied meisjes<ul style="list-style-type: none">• Sluitingslied• Beloftelied<ul style="list-style-type: none">• Bikken• Taptoe• Scoutswet• Basispijlers<ul style="list-style-type: none">• Uniform• Wie heeft de scouts opgericht?

<p>Vuren</p>	<ul style="list-style-type: none"> • Waar vuur maken? • Wat heb je nodig om vuur te maken? <ul style="list-style-type: none"> • Vuren herkennen • Volgende vuren maken: stervuur, piramidevuur, greppelvuur, kruisvuur, jagersvuur, Polynesisch vuur, pagodevuur, tafelvuur
<p>E.H.B.O.</p>	<ul style="list-style-type: none"> • Basisregels EHBO • Bloedneus • Insectenbeet • Allergische reacties • Brandwonden <ul style="list-style-type: none"> • Teken • Bloeding • Verstuiking • Suikertekort • Flauwte + shock • Warmte-aandoeningen <ul style="list-style-type: none"> • Breuk • EHBO-kit • Stabiele zijligging • 112 bellen • Brancard maken • Rautekmethode • Handhygiëne • Verslikking • Gebruik das
<p>Materiaal</p>	<ul style="list-style-type: none"> • Tenten • Sjorbalken • Sjortouw • Patrouillekoffer • Zagen en bijlen <ul style="list-style-type: none"> • Stootkar • Waar bergen we het materiaal op? <ul style="list-style-type: none"> • Hoe omgaan met materiaal

Liedjes

Openingslied jongens

Wij hijsen bij het gloren van de morgen
ontwakend als ons bedend lied,
want heilig is't geschenk van elke morgen
dat God ons weer't aanvaarden biedt.
Draag door weer en wind ons vlagen,
Teken van de heldenstrijd.
Laat ze waaien, laat ze wuiven,
Al voor de grote strijd.
Laat ze waaien, laat ze wuiven,
Al voor de grote strijd.



Openingslied meisjes

Een ster in de verte
Een schip op de baren
Ons doel is nog ver en de stormen zijn zwaar
Wie waagt er de toch, wie trotseert de gevaren
Een ster brengt ons toe
Onze toekomst is klaar
Hajo, hajo, hajo, ...



Avondlied

O Heer, d'avond is neergekomen
De zonne zonk en duister klom
De winden doorruisen de bomen
en verre sterren staan alom.

Wij knielen neer om u te zingen
in't slapend woud ons avondlied

Wij danken U voor wat w'ontvingen
en vragen Heer, Verlaat ons niet.

Scouts en gidsen knielen wij neder.
Door de stilte weerklinkt onze be'
Luisterend, fluisterend, kruinen neer
en sterren staan al teder
Geef ons Heer, zegen en rust en vree

Beloftelied "IK BELOOF"

Luister even wat ik zeggen ga
(ik) doe mijn belofte belof het, ja
Ik kijk om me heen om dan verder te gaan
hink, stap, spring
Ik kom er aan

Refrein:

**Ja, ik ga achter mijn belofte staan
als scout en gids
wil ik daar voor gaan ja samen achter de belofte staan
als scout en gids
willen we daar voor gaan**

Ik zet me in
voor iets groots of kleins
voor mijn groep
wil ik er altijd zijn
we kunnen veel meer
daar geloof ik in schouders er onder we vliegen er in

Refrein

alleen met zijn allen, met zijn allen alleen
ontdekken een grotere wereld om ons heen
Zo samen begrijpen
waar het eigenlijk om gaat
Een mooiere wereld
Die lekker rond draait

Refrein

want ik belof ... als scout en gids ... (2x)

een knoop in de das
ik zal er echt voor gaan, soms met vallen
dan weer opstaan

Ik hoop wat we doen
Echt zinvol is
In stad, zee of boom
In iets meer dan er is
want ik belof, als scout en gids, want ik belof

Refrein

Je kan het beloftelied ook beluisteren op

http://www.scoutsengidsenvlaanderen.be/files/paginas/kijk_op_scouting/rituelen/belofte/beloftelied.mp3

Bikke bikke bik

Bikke bikke bik! Hap hap hap
Eerst de soep en dan de pap
En dan de melk chocola



't eten is gereed '
t koken is gedaan
Val aan!

Taptoe

'D avond valt
Alles zwijgt
Zachtjes ruist over zee, bos en hei
Windengroet
Alles stil
God nabij
Slaapwel

Scoutswet

Een scout is fier en op zijn eer te vertrouwen.
Een scout is trouw aan God en Kerk, koning en vaderland.
Een scout heeft tot plicht zich nuttig te maken en anderen te helpen.
Een scout is een vriend voor allen en een broeder voor iedere andere scouts.
Een scout is hoffelijk.
Een scout leeft met open oog in Gods natuur.
Een scout kan zonder tegenspreken gehoorzamen.
Een scout glimlacht en zingt onder alle
omstandigheden. Een scout is sober en
spaarzaam.
Een scout is rein in woorden en gedachten.
Wees een scout.

Geschiedenis

Basispijlers

De basispijlers zijn de principes van de manier waarop we scouting vorm geven.

Als scouts en gidsen proberen wij **zelfwerkzaamheid, engagement, medebeheer, dienst en ploegwerk** te realiseren. Niet in iedere activiteit vind je al die basispijlers terug. Dat hoeft ook niet, want tijdens het jaar heb je kansen genoeg om alles afwisselend of gecombineerd aan bod te laten komen.

ENGAGEMENT

- ... is actief kiezen
- ... is energie vrijmaken
- ... is zorgen dat ze op je kunnen rekenen
- ... is in de bres springen

Scout of gids ben je niet zomaar. We verwachten van al onze leden dat ze actief meewerken. Dat ze zich inzetten voor de groep en achter scouting staan. Ook al is dat soms moeilijk. We nodigen hen uit keuzes te maken en daarvoor uit te komen. Tijdens een belofte bijvoorbeeld of op en andere manier. Regelmatig engagement, week in week uit, jaar in jaar uit, is een stuk de ziel van scouting.

ZELFWERKZAAMHEID

- ... is ondernemen
- ... is verkennen, ontdekken ontplooien
- ... is zich tonen

Een cake die je zelf helemaal zelf klaarmaakt, smaakt stukken beter dan zo'n voorverpakte. Zelfs als hij er aan één kant ietsje te bruin uitziet. Bij ons krijgen jongens en meisjes ruim de kans en het vertrouwen om zélf de dingen aan te pakken. De creatieve, technische en sociale vaardigheden die ze leren (EHBO, woudloperskeuken, kaartlezen, sjorren,...), kunnen daarbij helpen.

MEDEBEHEER

- ... is mee de koers uitzetten
- ... is bekommerd zijn om het geheel
- ... is samen oplossingen zoeken, keuzes maken en beslissen

De leiding had de vergadering mooi gepland. Maar de kapoenen denken er duidelijk anders over. Alles of niets, lijkt het. Uiteindelijk wordt het de gulden middenweg. We vinden het belangrijk dat iedereen in de groep mag meebeslissen wat we doen en hoe. Dat iedereen opkomt voor wat hij/zij belangrijk vindt en mee verantwoordelijkheid draagt.

PLOEGWERK

- ... is genieten van verbondenheid
- ... is samen ondernemen

... is goed omgaan met elkaar

De jongverkenners, die "bende van 40 man", dat zag welp Wout niet zitten. Na een paar vergaderingen voelt hij zich helemaal thuis. Net als bij de welpen werken ze vaak met kleine groepjes. En dat scheelt. In een kleine ploeg verloopt het samenwerken en samenleven met anderen beter en intenser. Je voelt je geborgen en het is gemakkelijker te zeggen wat je denkt en wilt. Je leert er ook luisteren naar anderen en solidair zijn met hen.

DIENST

... is een handje toesteken

... is zorgen voor anderen, voor de samenleving

... is zich belangeloos inzetten

"Elke dag een goede daad", was vroeger de leuze. Een knoop in je das hielp je er aan denken. Dasknopen worden er misschien minder gelegd, maar we blijven belangeloos inzet goed en nodig vinden. We maken onze leden hiervan bewust, binnen en buiten scouting.

Uniform

Waarom dragen we eigenlijk een uniform?

Met het dragen van het uniform, tonen we dat we scouts en gidsen zijn. We zijn deel van een groter geheel van een groter geheel. We maken deel uit van een enorme internationale organisatie. Door het dragen van ons uniform verwijzen we naar de waarden en normen van onze beweging.

Als we ons uniform dragen, horen we erbij, we zijn deel van de groep. Het doet je wel wat als je tijdens de opening of sluiting allemaal in hetzelfde "pakje" gehuld bent. Er heerst een groepsgeest. We zijn allemaal hetzelfde, niemand springt er tussen uit. Het maakt niet uit of je arm bent of rijk, jongen of meisje, jong of oud. We zijn allemaal gelijk.

We mogen trots zijn op ons uniform. Het is dan ook een kleine moeite om iedere zondag in perfect uniform aan het lokaal te verschijnen.

Maar waaruit bestaat het uniform nu?

Het uniform bestaat voor iedereen uit een das met dasring, hemd, short/ rok, grijze en groene kousen en botinnen. De jongens dragen ook een scoutsriem en de welpen een welpenpet.

Waar moeten al die tekenjes hangen?

De tekens op het uniform

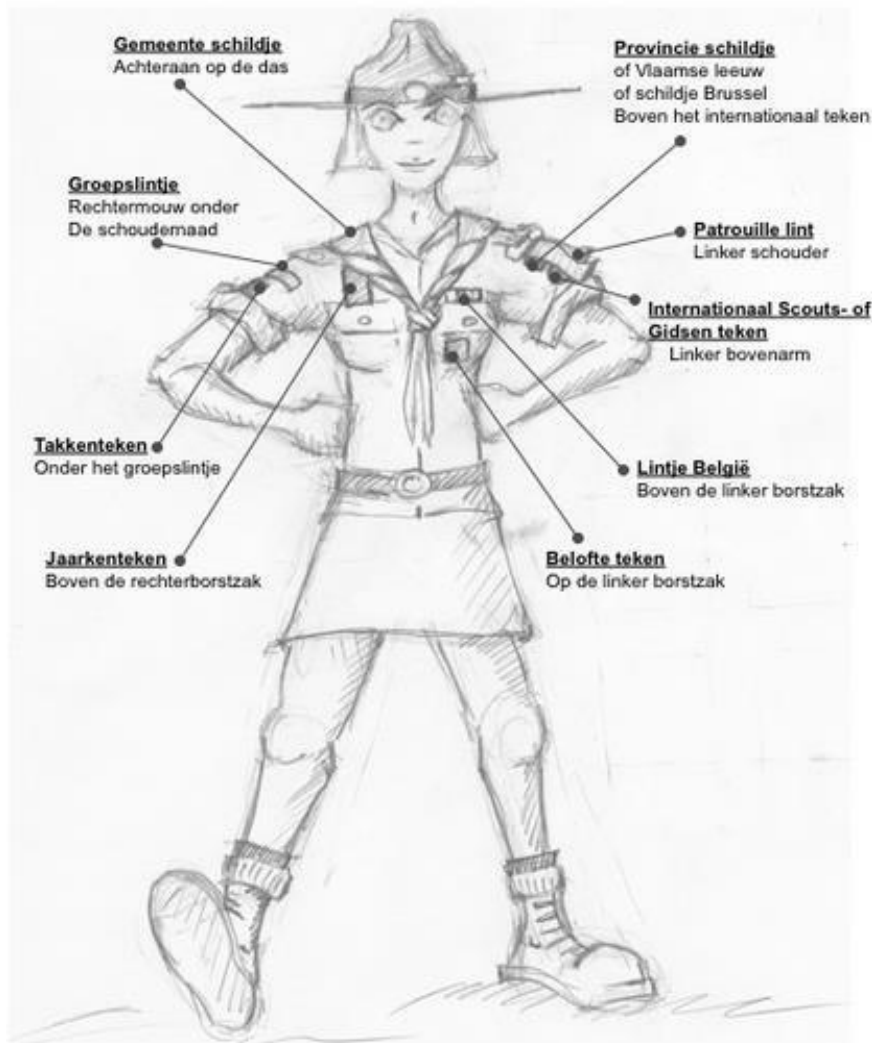

De das

Waarom dragen we een das? Wel, oorspronkelijk konden we onze das gebruiken als driehoeksverband. Daarnaast werd er ook een knoop in onze das gelegd om ons er te doen aan herinneren dat we een goede daad moesten doen. De dasring mocht in het verleden pas rond je das nadat je jouw goede daad had gedaan.

Wie is Lord Robert Baden Powell?

Baden Powell is de stichter van de scoutsbeweging. Hij werd geboren op 22 februari 1857 als zoon van een dominee. Hij overleed in Kenia op 8 januari 1941.

Hoe ontstond scouting?

Na zijn militaire opleiding deed Baden Powell dienst in Indië, Afghanistan en Zuid-Afrika. Tijdens de Zuid-Afrikaanse Boerenoorlog (1899-1900) kwam hij op het idee om jongens te gebruiken voor bepaalde opdrachten. Hij schreef zijn bevindingen neer in zijn eerste boek: Hulp aan legerverkenners (Aids to Scouting).

Veel Engelse jongens volgden zijn raadgevingen op en BP besloot een programma uit te werken voor de opvoeding van de Engelse jeugd. In 1907 beproefde hij zijn ideeën tijdens een kamp op Brownsea eiland en het volgende jaar gaf hij zijn boek Scouting For Boys uit. Overall in Engeland ontstonden scoutsgroepen en het duurde niet lang of scouting breidde zich uit over de gehele wereld.

De eerste World Jamboree vond plaats in 1920, en daarbij stopte het niet: de beweging bleef groeien, tot op vandaag. Vandaag zijn er, verspreid over de hele wereld, meer dan 25 miljoen scouts en gidsen.



Scouting in België?

België was het eerste land van het Europese vasteland waar een scoutsbeweging werd opgericht, namelijk in 1910 te Brussel. Door het grote succes werd dit voorbeeld weldra in alle grote steden gevolgd. In 1919 werd de eerste gidsenbeweging opgericht en in 1945 versmolten beide verenigingen tot de B.S.B.-G.G.B. (Boy-scouts van België - Girl-scouts van België). Deze werd dan later weer opgesplitst in een Vlaamse en een Waalse beweging: FOS (Federatie voor Open Scoutisme) en SGP (Scouts et Guides Pluralistes de Belgique). Hiernaast ontstonden ook 3 Katholieke bewegingen: VVKSM (Vlaams Verbond van Katholieke Scouts en Meisjesgidsen), FSC (Fédération des scouts catholiques) en GCB (les Guides Catholiques de Belgique). Vandaag bestaan deze vijf bewegingen nog steeds, al veranderde VVKSM van naam in Scouts en Gidsen Vlaanderen, waarmee ze ook definitief afscheid namen van hun Katholieke verbinding, en veranderde FOS van naam in FOS Open Scouting (waarbij de letters "FOS" niet langer voor een afkorting staan). Onze groep maakt deel uit van Scouts en Gidsen Vlaanderen.

Morse

Het morse alfabet lijkt moeilijk te onthouden. Maar als je de lijst woordjes hieronder van buiten leert (valt best mee) gaat het een pak gemakkelijker.

Voor elke letter van het alfabet is er zo'n hulpwoordje. De eerste letter van dat woordje is de letter die je zoekt. De klinkers van het woordje verklappen de punten en de strepen.

Splits het woordje in lettergrepen. Komt er een "o" in voor, dan zet je voor die lettergreep een streep. Komt er geen "o" in voor dan zet je een punt. En dat doe je voor elke lettergreep.

Voorbeeld: G=Grootmoeder ==> groot - moe - der

- - .

Verder moet je weten dat je na elke letter een schuine streep zet, na elke woord twee, na elke zin drie en op het einde van je bericht vier.

A: auto	.-	N: noten	-.
B: bokkewagen	-...	O: oorlogsvloot	---
C: coca-cola	-. .	P: papschoolloper	..-.
D: dokwerker	-..	Q: quocorico	--- -
E: eend	.	R: revolver	-. .
F: fruitverkoper	..-.	S: sigaret	...
G: grootmoeder	---	T: ton	-
H: hekkenspringer	U: uniform	..-
I: iemand	..	V: verkennerstroep	...-
J: janoomdomoor	..---	W: weersopkomst	.-.
K: kommerloos	-.-	X: zonder zero	-..-
L: limonade	.-..	Y: york blijf toch york	-.--
M: motor	--	Z: zonsondergang	---.

Cijfers

0— — — — —

1- - - - -

2- . - - - -

3- . . - - -

4- . . . - -

5-

6- -

7- - -

8- - - -

9- - - - -

Knopen

Platte knoop Eigenschappen

De platte knoop is één van de meest gebruikte knopen. Het is een eenvoudige verbindingsknoop.

Gebruik

- Opnieuw verbinden van touwen van gelijke dikte.



Wat doe je?

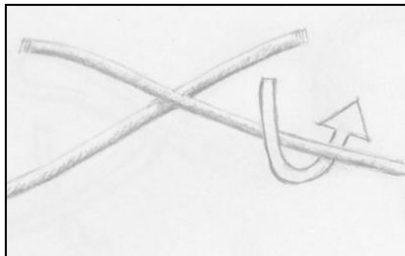

Stap 1: Leg het rechtse uiteinde op het linkse. Ga met het linkse over en onder het rechtse einde.

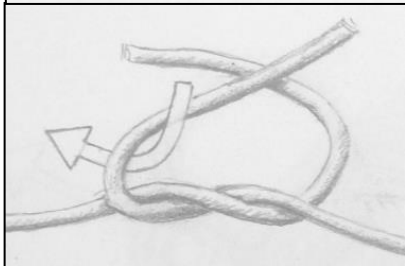

Stap 2: Ga met het linkse uiteinde achter door en steek het langs voor terug door de knoop.



Stap 3: Om de knoop af te werken, trek je nu alles samen goed aan.

Achtknoop Eigenschappen

Het is een erg gemakkelijke en betrouwbare knoop om te leggen. Hij is gemakkelijk los te maken nadat hij onder spanning heeft gestaan.

Gebruik

- Op het einde van een touw om te vermijden dat het zou gaan uitrafelen.
- Als stopknoop, om te voorkomen dat het ergens doorglijpt.
- Dient als basis voor de geweven achtknoop



Wat doe je?

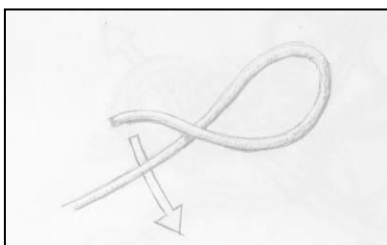

Stap 1: We leggen met het touw een oog



Stap 2: Na het oog gaan we onder het touw door.

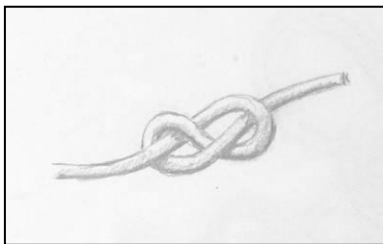

Stap 3: We steken nu het touw langs boven door het oog.

Dubbele achtknoop Eigenschappen

De dubbele acht is een stevige en zeer betrouwbare knoop. Het nadeel aan de knoop is dat hij moeilijk los te krijgen is wanneer er veel spanning heeft op gestaan.

Gebruik

- Inbindknoop bij het top-rope klimmen.
- Voor het maken van een vaste lus.



Wat doe je?

Je kan een dubbele acht op twee verschillende manieren maken:

1) Je legt een enkele acht maar met je touw in dubbel.

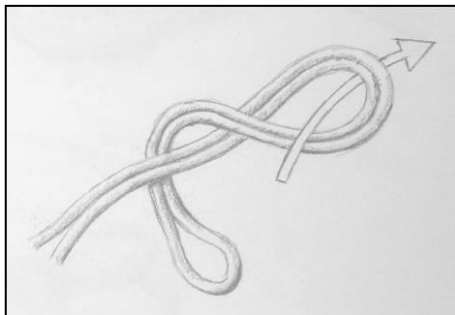

Stap 1: We nemen het touw dubbel. Met het dubbele touw maken we een oog

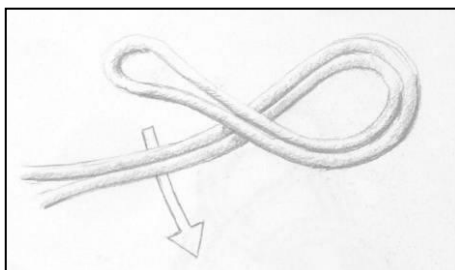

Stap 2: Na het oog steken we het touw onder door.

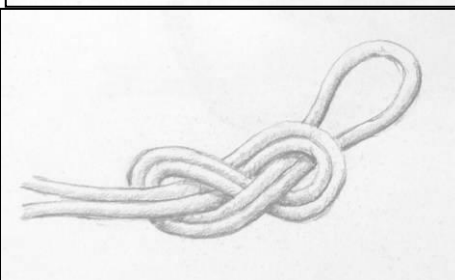

volgt:

Stap 3: We steken nu het touw langs boven door het oog.

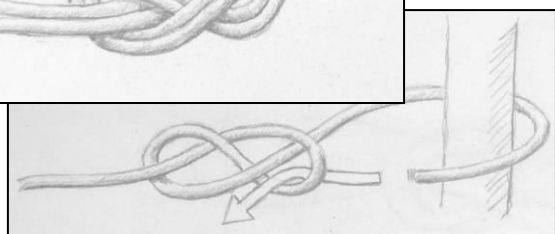

Stap 1: We leggen een enkele acht en gaan met het uiteinde rond de boom/paal.

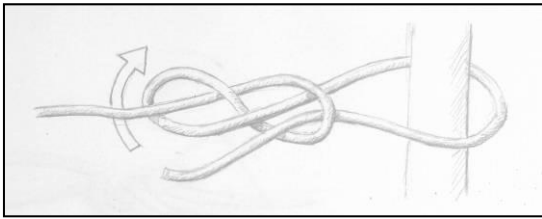

Stap 2: We gaan terug de knoop in, waar het touw de knoop verlaten heeft.

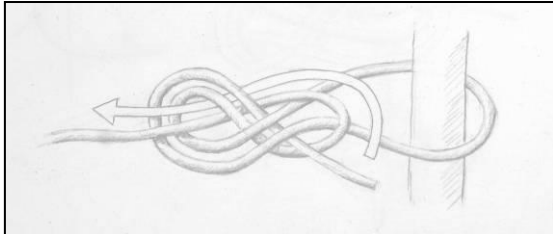

Stap 3: Je blijft het touw volgen tot je de knoop terug verlaat.

Timmermansteek Eigenschappen

Een zeer eenvoudige knoop om te leggen. Ook al heeft er veel spanning op gestaan, deze knoop komt altijd zeer gemakkelijk los.

Gebruik

- Bij het begin van een sjorring.
- Het bij elkaar binden van takken om deze te vervoeren.



Wat doe je?

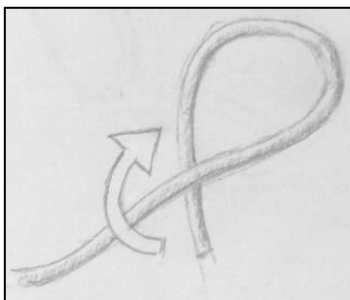

Stap 1: Je maakt een oog en draait terug met het touw.



Stap 2: Je draait met het uiteinde van het touw rond het oo

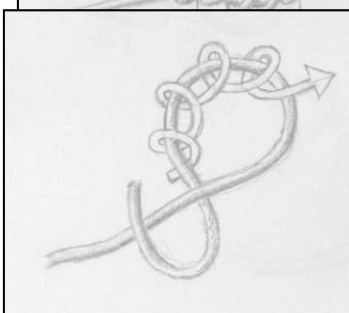

Stap 3: Dit schuif je over een paal. Je kan ook meteen je oog rond een paal/boom leggen.

Mastworp

Eigenschappen

Het voordeel van deze knoop is dat hij gemakkelijk te maken is, gemakkelijk los gaat en niet naar beneden schuift.

Gebruik

- Touw op een bepaalde hoogte vastmaken rond een boom of paaltje.



Wat doe je?

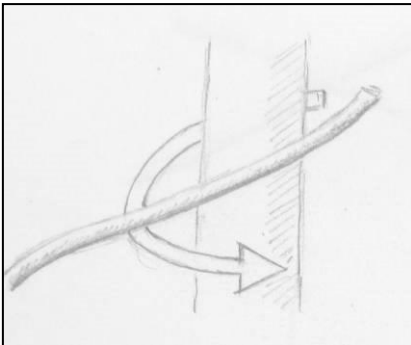

Stap 1: Sla het touw rond de boom en ga onder het touw door.

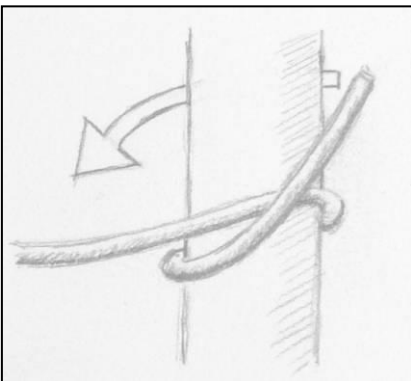

Stap 2: Ga met het werkende eind naar boven en vorm een kruis.

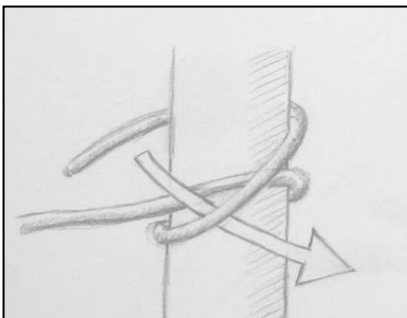

Stap 3: Ga met het werkende eind onder het kruis onder het bovenste touw door.

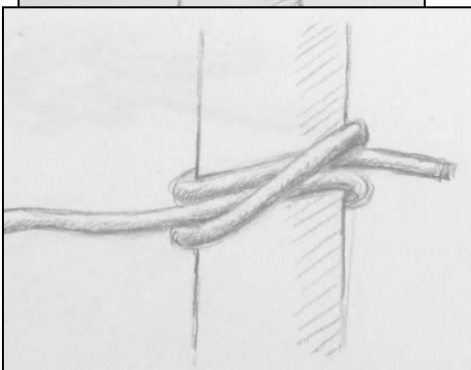

Stap 4: Werk de worp af door de werkende einden goed aan te trekken.

Paalsteek

Eigenschappen

De paalsteek is een vaste en erg betrouwbare vaste lus. Ook al heeft er veel spanning op gestaan, je krijgt hem steeds gemakkelijk los.

Gebruik

- Het vastmaken van een touw aan een boom.



Wat doe je?

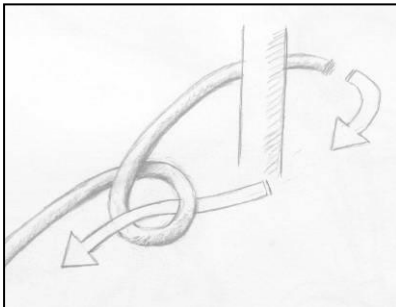

Stap 1: Leg een oog, met het werkende touw bovenaan. Ga nu rond de boom/paal.

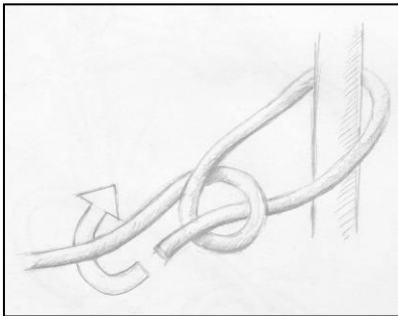

Stap 2: Ga met het werkende eind langs onder door de lus door.

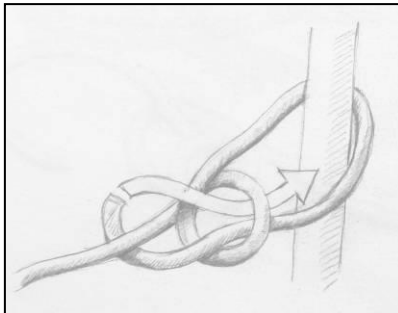

Stap 3: Ga onder het lang eind van het touw door en ga terug langs boven door het oog.

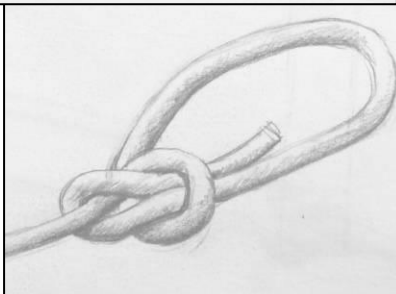

Stap 4: Werk de knoop af door aan de lus en het lang einde te trekken.

Vissersknoop

Eigenschappen

Dit is een stevige en betrouwbare verbindingsknoop. Deze knoop bestaat uit twee afzonderlijke gewone knopen die je van elkaar weg kan schuiven. De knoop is relatief gemakkelijk los te maken.

Gebruik

- Het verbinden van twee touwen van gelijke dikte.



Wat doe je?

Stap 1: Leg met het rechtse uiteinde een zakknoop rond het linkse, dit te beginnen langs boven.

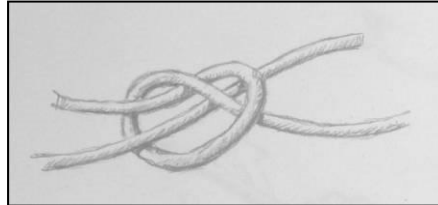

Stap 2: Leg nu met het linkse uiteinde ook een zakknoop rond het rechter touw. Ook hier beginnen we langs boven.

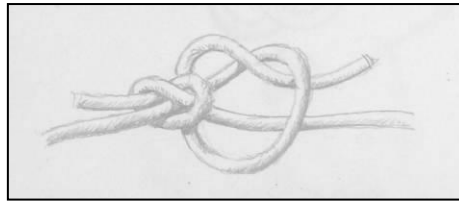
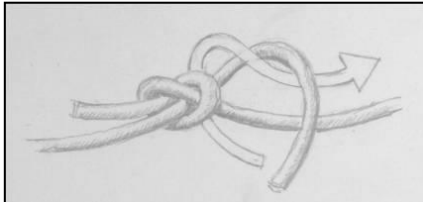

Stap 3: Om af te werken, trekken we de twee knopen tegen elkaar.

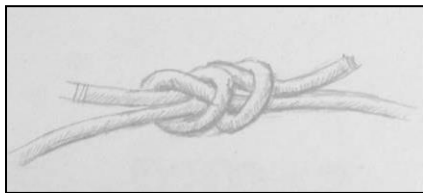

Dubbele vissersknoop Eigenschappen

De knoop lijkt op de enkele vissersknoop, maar is steviger en men krijgt hem nog makkelijker los.

Gebruik

- Zelfde gebruik als de enkele vissersknoop.



Wat doe je?

Stap 1: Maak met het rechtse uiteinde een kruis rond het linkse touw. En steek het door het kruis, parallel met het linkse uiteinde.

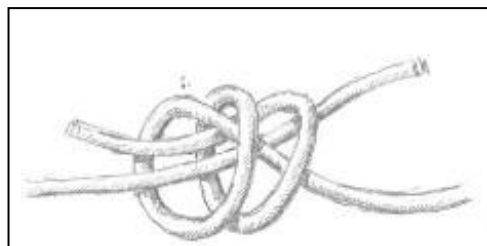
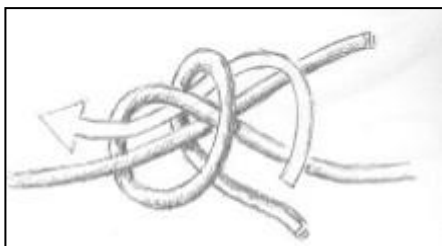

Stap 2: Doe nu met het linkse uiteinde hetzelfde. Een kruis maken en gelijk aan het linkse touw er door steken.

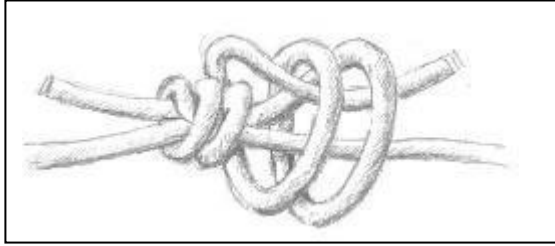

Stap 3: Afwerken door alles goed aan te trekken.

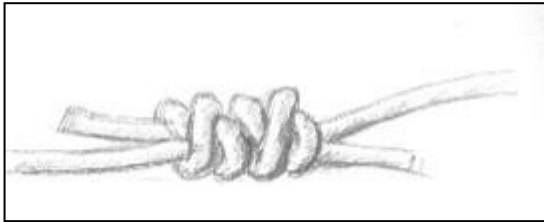

Weversknoop **Eigenschappen**

Een knoop waar veel spanning kan opstaan, maar toch gemakkelijk loskomt.

Gebruik:

- Het verbinden van twee touwen van ongelijke dikte.
- Het ophijzen van een dik touw. Eerst wordt er een klein touw naar beneden gelaten en verbonden met het dikke touw.



Wat doe je?

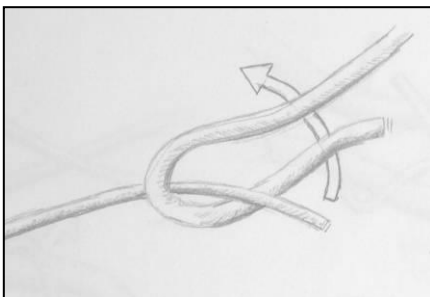

Stap 1: Maak in het dikste touw een lus. Met het andere touw kom je langs onder in de lus en ga je onder de lus door.

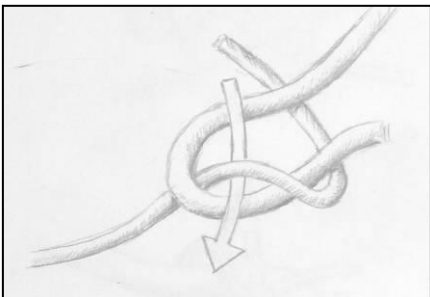

Stap 2: Kom met het werkende eind naar boven en ga onderdoor waar het touw uit de lus komt.

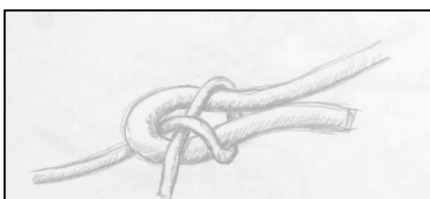

Stap 3: Alles goed aantrekken zodat de knoop goed vast zit.

Dubbele weversknoop Eigenschappen

Zelfde principe als de gewone weversknoop, maar steviger en betrouwbaarder.

Gebruik

- Verbinden van twee touwen met een groot verschil in dikte.



Wat doe je?

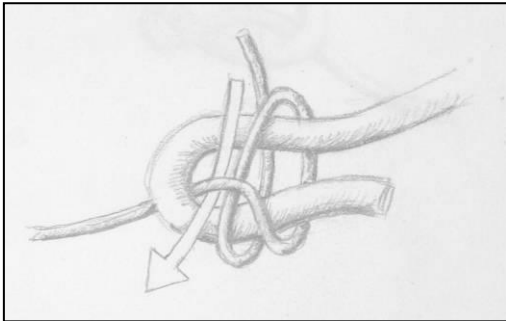

Stap 1: We beginnen met het leggen van een enkele weversknoop.

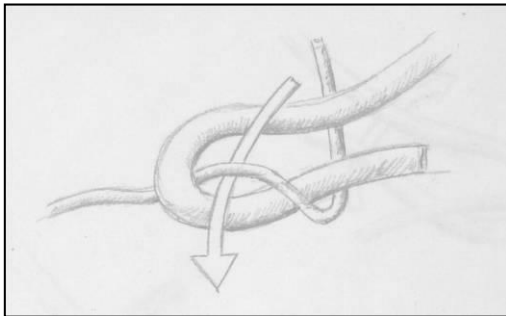

Stap 2: In plaats van de knoop aan te trekken, gaan we nogmaals onder de lus door en steken we het touw weer door de opening.

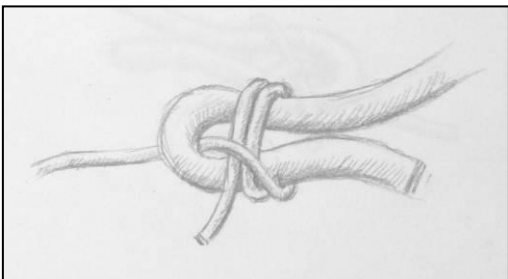

Stap 3: We werken de knoop af door alles goed aan te trekken.

Trompetsteek

De Trompetsteek is een verkortingsknoop.

Gebruik:

- Verkorten van touwen
- Beschadiging touw opvangen



Wat doe je?

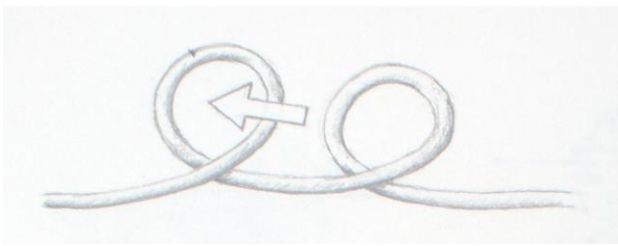

Stap 1: Hier komt het er op neer om je ogen juist te leggen. We beginnen met twee onderhandse ogen en leggen de tweede op de eerste (zoals bij een mastworp).

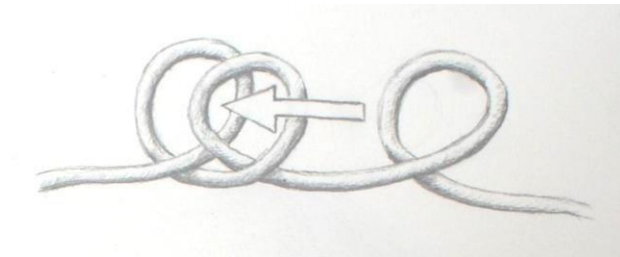

Stap 2: Leg nu een derde onderhands oog en leg het nadien op de eerste twee.

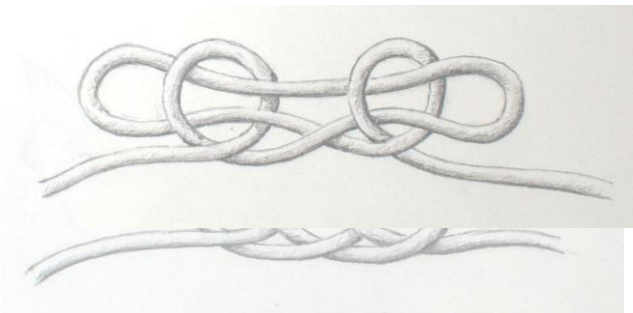

Stap 3: Haal nu het middelste oog aan weerszijde door het eerste en het derde oog. Door het eerste oog van boven naar onder. Door het derde oog van onder naar boven.
Stap 4: eenmaal zover trek je beide ogen aan.

Petzlknoop

Eigenschappen

Deze knoop is een variatie op een dubbele achtknoop en heeft het voordeel dat je twee lussen bekomt. Moeilijk los te maken als er veel spanning heeft op gestaan.

Gebruik

- 2 bevestigingslussen nodig



Wat doe je?

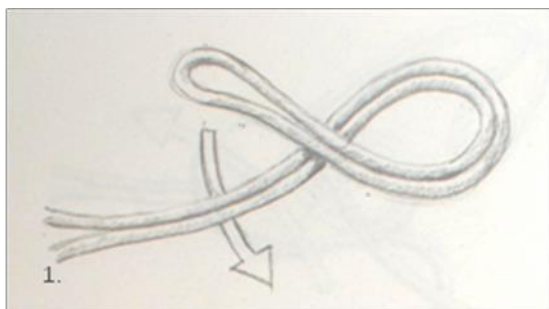

Stap 1: Begin zoals een Dubbele achtknoop.

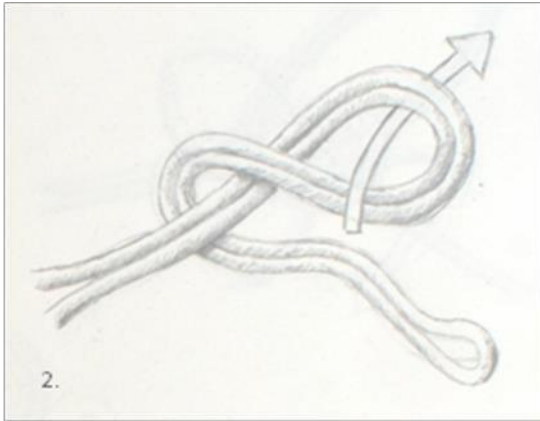

Stap 2: Maar in plaats van de lus door het oog te steken, steken we enkel een deel van de lus erdoor. Je hebt dus een redelijk lange lus nodig.

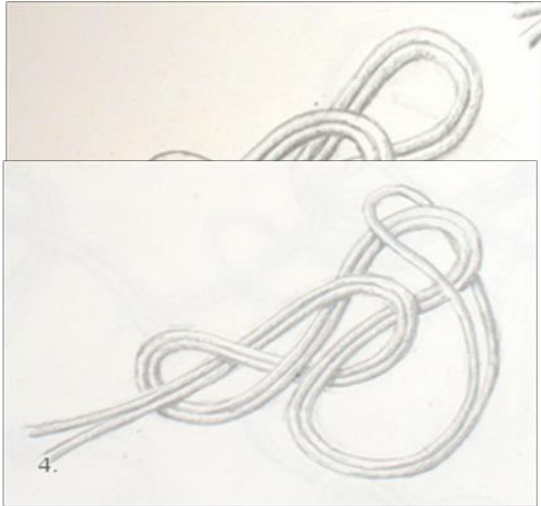

Stap 3: Nu komt het: eens je een deel van je werkend eind door het oog hebt gehaald, gebruik je het einde van de lus en sla je die over de gehele knoop.



Stap 4: gelijkmatig aantrekken en hij is klaar.

Vlinderknoop

Eigenschappen

De vlinderknoop is een ideale knoop om een lus te leggen in het midden van een touw, waar de spanning op de knoop van twee tegenovergestelde kanten zal komen.

Gebruik

- Maken van lussen op een touw dat opgespannen zal worden.
- Een beschadigd touw voorlopig herstellen.



Wat doeje?

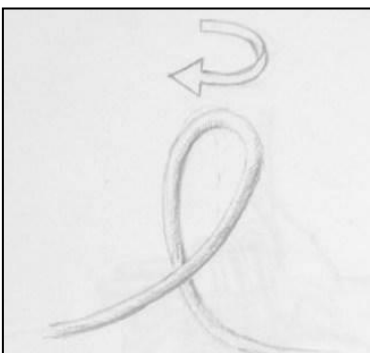

Stap 1: We maken in ons touw een oog.

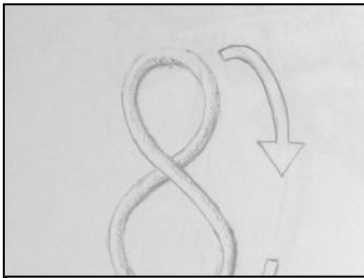

Stap 2: Hierboven leggen we nog een oog, zodat we twee ogen boven elkaar hebben liggen.

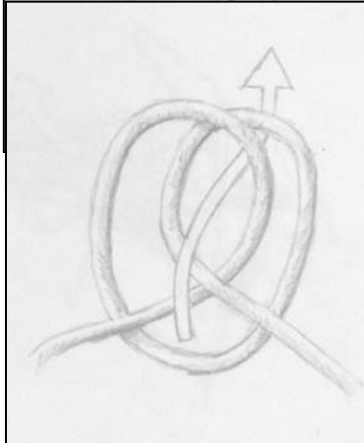

Stap 3: Sla nu het bovenste oog naar achter en naar onder, maar behoud het onderste oog. Haal nu het bovenste oog langs voor door het onderste oog.

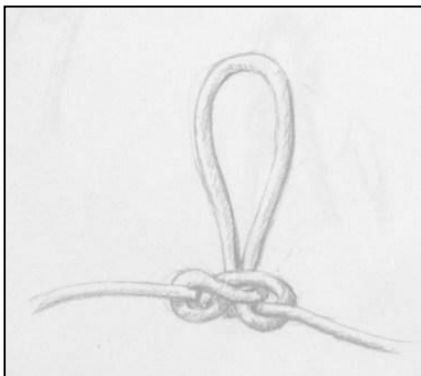

Stap 4: De knoop afwerken door de twee werkende einden van elkaar weg te trekken.

Aanspanknoop Eigenschappen

Een zeer handige en betrouwbare knoop die veel gebruikt wordt bij het bouwen van hindernissenparcours.

Gebruik

De aanspanknoop gebruiken we zoals de naam het al zegt, om touwen aan te spannen. Dit is uitermate handig om te gebruiken bij het opbouwen van een hindernissenparcours. De toepassing maakt gebruik van het katrolprincipe. Zo verdubbel je in theorie de trekkracht bij een basis-aanspanknoop. In werkelijkheid gaat er echter veel kracht verloren door wrijving. Verder geven we een aantal oplossingen om wrijving tegen te gaan en om op deze manier de slijtage van het touw te beperken.



Wat doe je?

Basis aanspanknoop

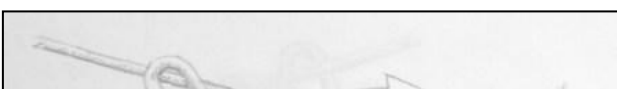

Stap 1: Belangrijk bij het begin is een bovenhands oog leggen aan de buitenkant tegenover je vast punt

(boom, paaltje, musketon, ...). Hierna haal je een deel van je touw door het oog. Ervaring zal meebrengen dat je ongeveer weet waar dat je de knoop moet leggen tegenover je vast punt. Te ver betekent dat je veel meer touw nodig hebt en je opgespannen deel korter is. Erger is wanneer je hem te dicht hebt gelegd. Dan kan je het geheel niet genoeg opspannen en trek je de knoop tegen je vast punt aan.

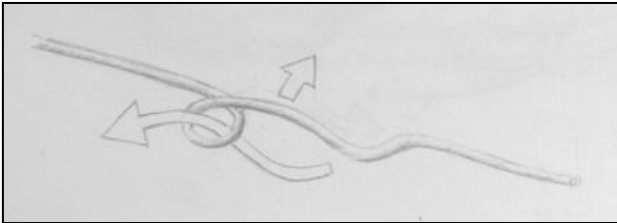

Stap 2: Let er op dat je het deel dat uit het oog komt, houdt als lus om aan te spannen. Leg vervolgens het einde van het touw rond je vast punt (boom, paaltje, musketon, ...). Hier zie je of je het oog in het begin langs de goede kant hebt gelegd.

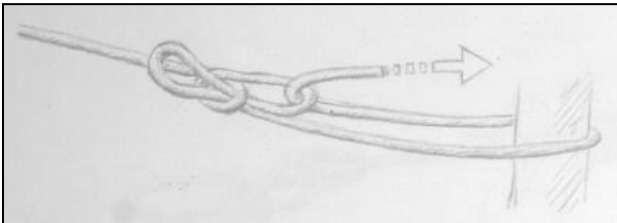

Stap 3: Vervolgens haal je het einde van het touw door de lus en kan je het geheel aan trekken. Hier zal je merken of je de knoop te dicht of te ver van je vast punt hebt gelegd. Eventueel herbeginnen kan dan een mogelijkheid zijn.

Deluszekeren

Om te vermijden dat je de bovenste lus bij het opspannen door het oog trekt en de boel volledig losschiet, kan je de lus best vastleggen.

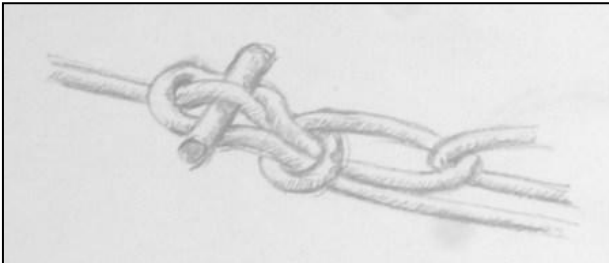

Om de lus vast te leggen, wordt er vaak gebruik gemaakt van een stokje, (hout, metaal, ...). Voor het eigen gemak doe je dit best voor alles opgespannen is. Dit doe je voor de afwerking en veiligheid.

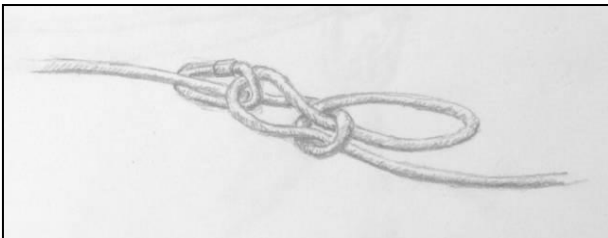

Een andere manier om de lus vast te leggen, is door middel van een musketon of manil.

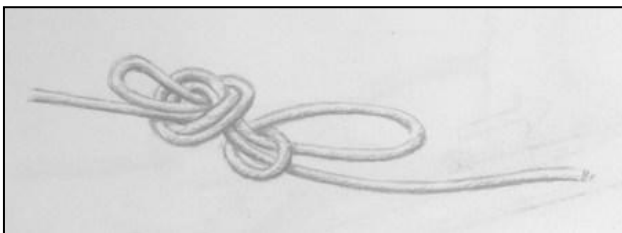

Indien je genoeg touw hebt en je touw soepel genoeg is maak je met een lange lus een knoop rond het werkend eind.

Het oog

Om wrijving van touw op touw, en dus zo onnodige slijtage te voorkomen, kan je in het oog best met een musketon, manil of een kous leggen.

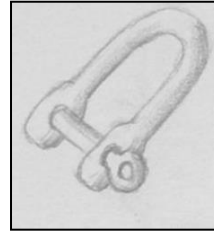
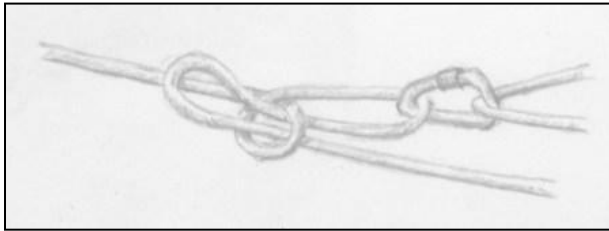

Afsluiten van de aanspanknoop

Om een aanspanknoop vast te leggen, kunnen we gebruik maken van het systeem “drie toeren en drie sleutels”, ook wel “drie rondtoren en drie halve steken” genoemd. De drie rondtoren zorgen ervoor dat drie halve steken niet te vast komen te zitten om ze nog terug los te kunnen maken.

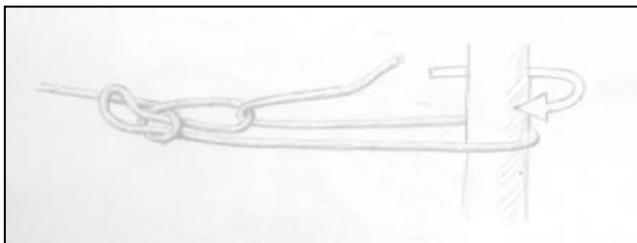

Stap 1: Wanneer je het touw voldoende opgespannen hebt, ga je met je eind terug rond je vast punt. Langs de goede kant, dit zonder je touwen te kruisen.

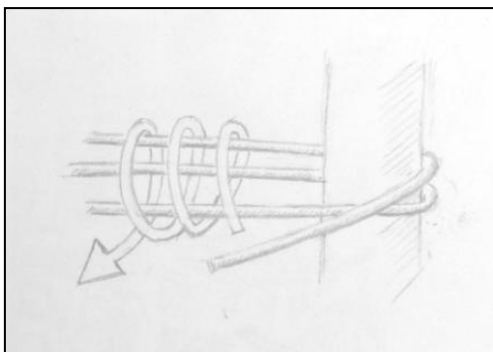

Stap 2: Eerst drie toeren rond de touwen. Dit helpt de touwen samen te trekken wanneer je een dik vast punt hebt gebruikt (bv. een dikke boom).

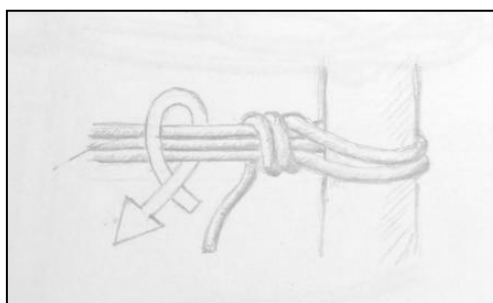

Stap 3: Vervolgens drie sleutels, er op lettend steeds in de zelfde richting te werken. Een sleutel maak je door een lus te maken rond de touwen en hier je werkende uiteinde door te steken.

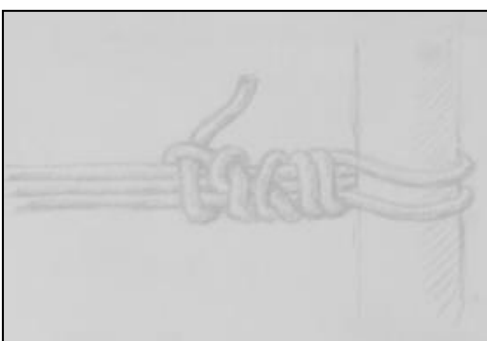

Stap 4: Na de drie sleutels, trek je alles goed aan en is je knoop klaar.

Kruissjorring Eigenschappen

Deze sjorring is de meeste gekende en de meest gebruikte.

Gebruik

Je gebruikt hem om twee balken die haaks op elkaar staan te verbinden.



Wat doe je?

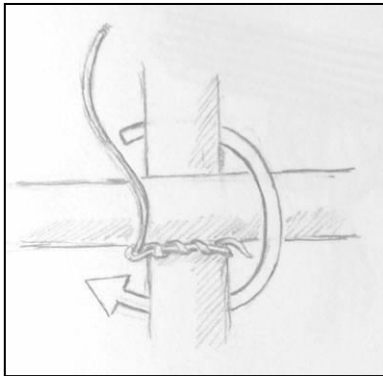

Stap 1: Een sjorring beginnen we met een timmersteek op de vaste balk. Hierna gaan we over de balk die we willen vastsjorren. We gaan terug rond de vaste balk om hierna terug over de gesjorde balk te komen.

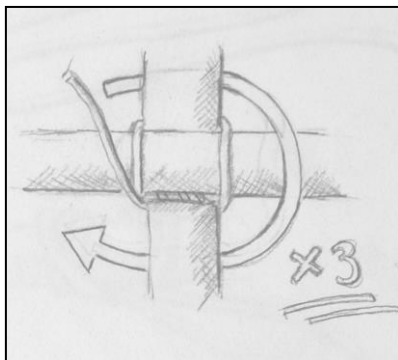

Stap 2: De vorige stap wordt minstens driemaal herhaald.

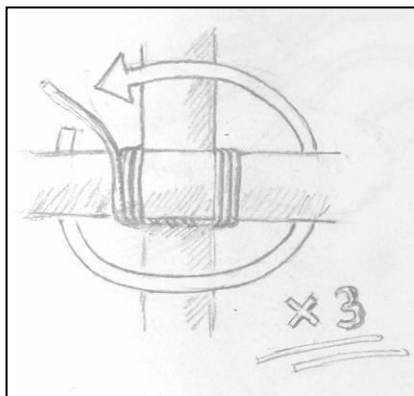

Stap 3: Hierna gaan we woelen, dit doe je door de touwen samen te trekken tussen de twee balken. Ook dit doe je minsten driemaal.

Stap 4: Afsluiten doen we met een kruissteek. Deze kruissteek maak je op de andere balk dan waar je de beginknoop hebt opgelegd.

Zelfs de beste sjorring komt los te zitten als je er voortdurend op en af stapt. De sjorring gedeeltelijk terug losmaken en opnieuw woelen is de oplossing.

Driepootsjorring Eigenschappen

De manier die hieronder wordt beschreven kan je gebruiken om een driepoot te maken, maar ook om een vierpoot of zelfs een vijfpoot als je wil. Hiervan wordt zeer veel gebruik gemaakt bij het opstellen van tijdelijke lage hindernissenparcours.

Gebruik

- Maken van een drie-, vier- of vijfpoot.



Wat doe je?

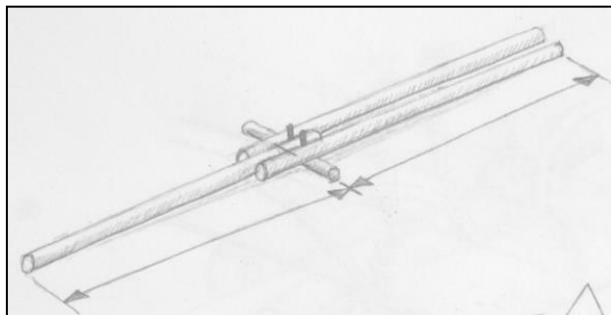

Stap 1: Klarleggen van de balken. De middelste balk wordt in de andere richting gelegd. De balken moeten wel op een gelijke afstand van elkaar liggen. Tussen de balken steken we spies om de afstand tussen de balken te bewaren.

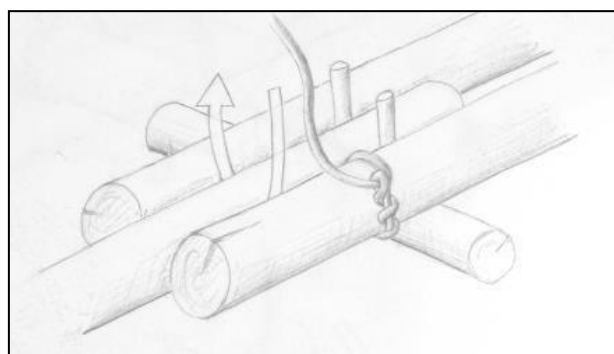

Stap 2: Om te beginnen leggen we een timmermanssteek op één van de buitenste balken. Hierna gaan we onder de middelste balk door.

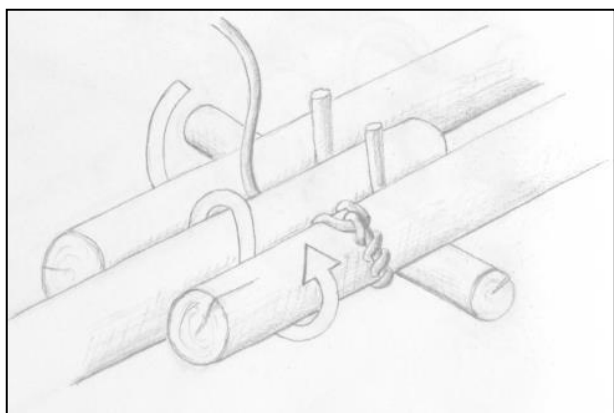

Stap 3: We gaan nu over en de achterste balk en komen langs onder terug naar boven. Nu gaan we over de middelste balk en onder de eerste balk.

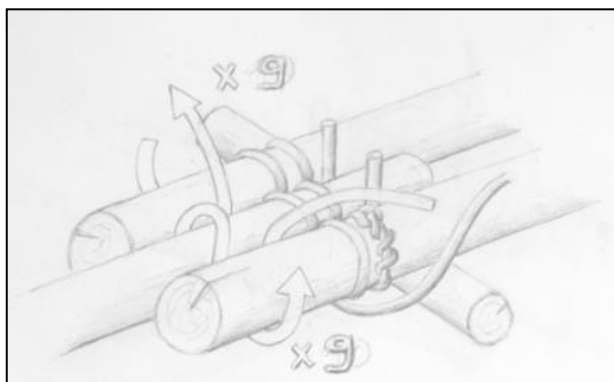

Stap 4: Dit herhalen we tot 9 keer, zodat we op elke balk 9 touwen naast elkaar hebben liggen.

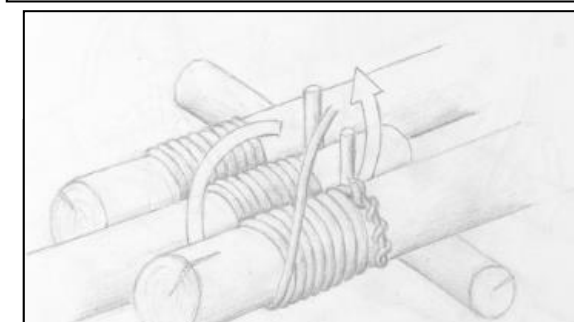

Stap 5: Woelen doen we door de touwen tussen de balken tegen elkaar te trekken. Eerst tussen de eerste twee balken, hierna tussen de tweede en derde balk.

Stap 6: Afsluiten doen we door een kruissteek te

maken op de derde balk.

Rechtzetten van een driepoot

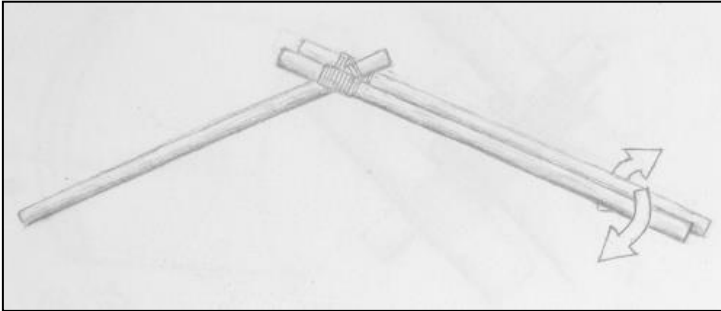

Stap 1: Je duwt langs beide kanten de balken naar omhoog. Langs de kant waar twee balken zijn, kruis je de balken.

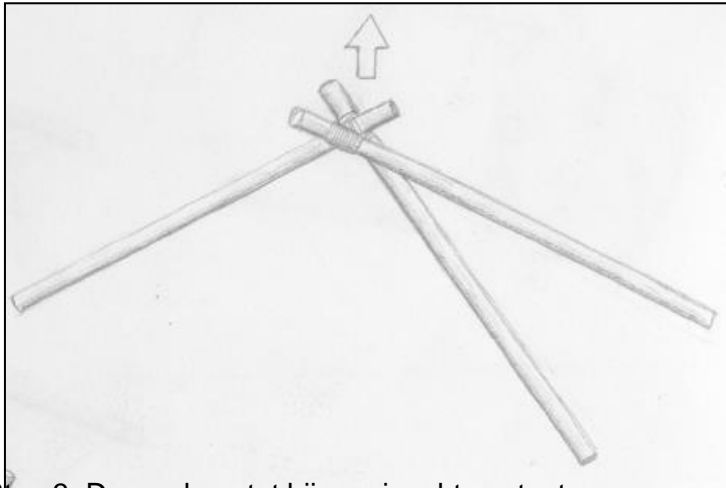

Stap 2: Nu ligt de enkele balk in een "V" door de twee andere balken. Duw nu de balken verder naar omhoog.

Stap 3: Duw zolang tot hij mooi rechtop staat. Je kan nu de poten nog verbinden met kleinere balken ter versteviging. De kleine balken sjoer je vast met een kruissjorring.

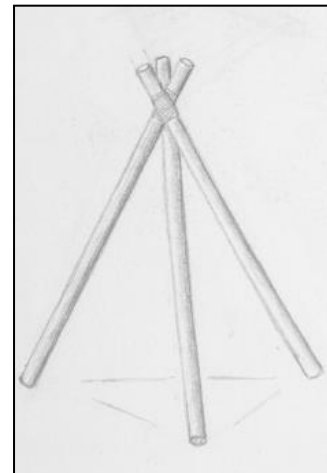

Diagonaal sjorring Eigenschappen

Zelfde methode als bij de kruissjorring, enkel dat je nu met diagonale balken werkt.

Gebruik

- Voor het vastsjorren van twee balken die elkaar diagonaal kruisen



Wat doe je?

Stap 1: We beginnen met het make van een timmermanssteek die



de twee balken tegen elkaar trekt.

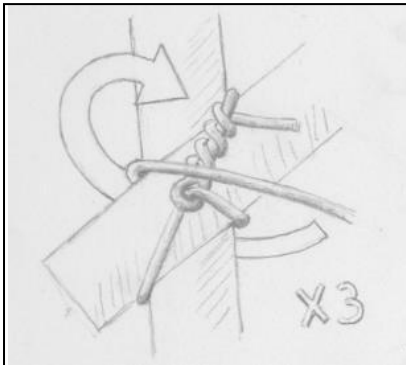

Stap 2: Hierna gaan we minstens driemaal rond de stompe hoeken.

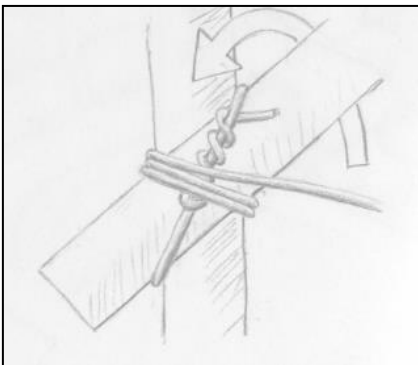

Stap 3: Nu gaan we ook minstens driemaal de scherpe hoeken verbinden.

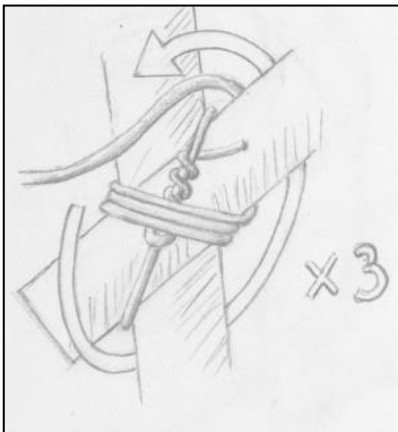

Stap 4: Woelen doen we door touwen tussen de 2 balken tegen elkaar te trekken.

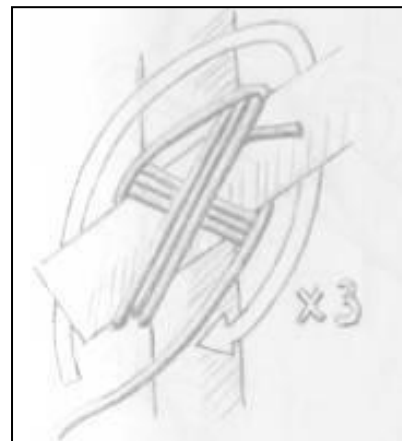

Stap 5: Afsluiten doen we met een kruissteek.

Steigersjorring Eigenschappen

Deze sjorring kan je gebruiken je balk te verlengen.

Gebruik

- Twee balken in elkaars verlengde aan elkaar sjorren.
- Balken die naast elkaar liggen aan elkaar sjorren om een groter oppervlak te krijgen.

Wat doe je?

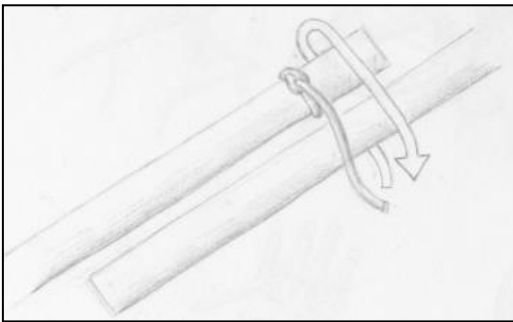

Stap 1: We beginnen met het leggen van een timmermansteek op één van de twee balken.

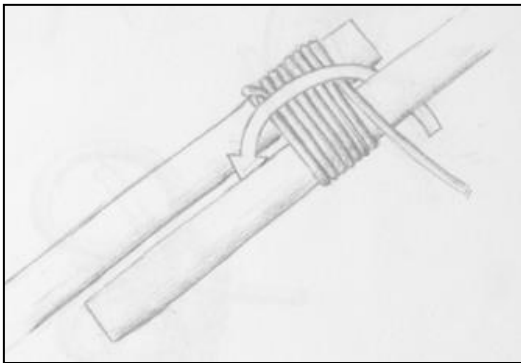

Stap 2: Hierna ga je een negental keer rond de twee balken en begin je te woelen door tussen de balken door de touwen tegen elkaar te trekken.

Stap 3: Eindigen doe je, zoals bij elke sjorring, met een kruissteek.

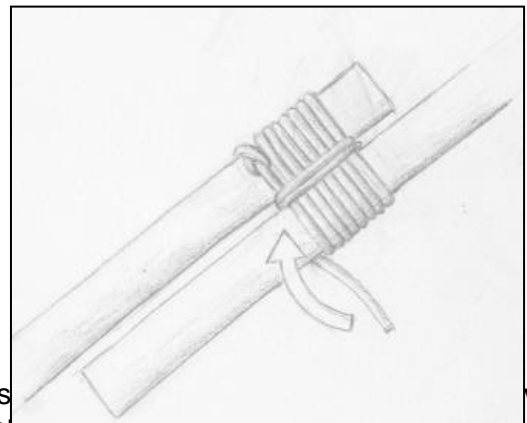

Stap 4: Dit alles sjorringen naast elkaar moet liggen. vee

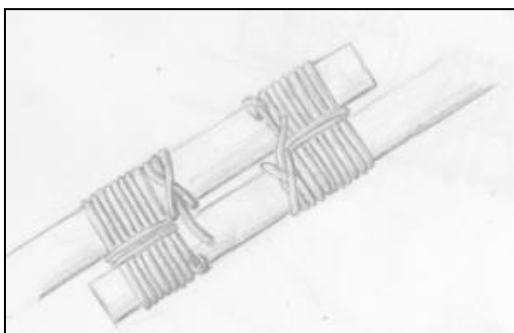

Weven

Gebruik

Maken van een bed of zitbank



Wat doe je?

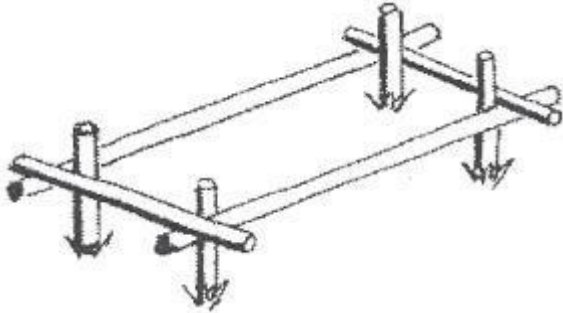

Voor het eerste deel heb je veel touw nodig, je werkt hier best met een bol sjortouw. Voor de stukken in de lengte neem je de lengte plus nog een metertje. Eerst en vooral heb je een frame nodig waartussen je wilt weven. De balken rondom rond komen aan de buitenkant van de paaltjes. De balken aan voet- en hoofdeinde komen bovenop de lengtebalken. Zo krijg je op het einde, aan weerskanten een stukje dat meer naar boven helt.

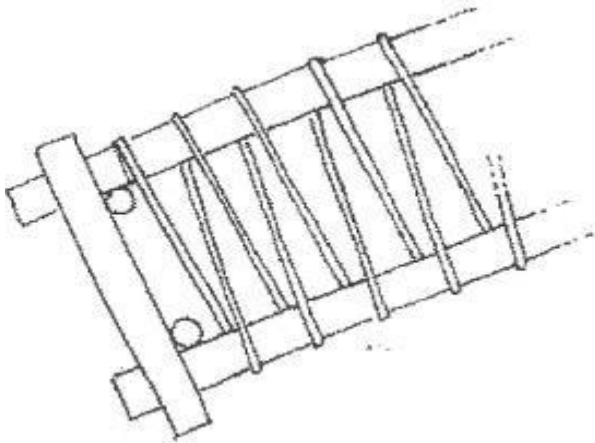

Als onze kader staat gaan we beginnen met een bol sjortouw op en neer tussen de lengtebalken te spannen. Telkens laten we zo'n 10cm tussen. Let er wel op als je van de ene balk naar de andere gaat, dat je steeds onder de balk gaat. Het moet een gelijk patroon blijven.

Eenmaal de volledige lengte gedaan en enkele malen aangetrokken, kunnen we beginnen met het weven zelf. Je beslist zelf hoeveel lijnen je legt, bij de eerste lijn neem je het eerste en tweede touw samen, dan het derde en vierde en zo verder. Bij de tweede lijn sla je je het eerste touw over en neem je meteen het tweede en derde, enzovoort. Het derde is dan weer hetzelfde als het eerste. Hierdoor ga je driehoeken creëren. Hiervoor zijn twee manieren:

Manier 1:

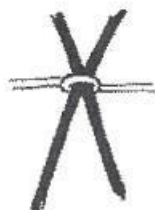
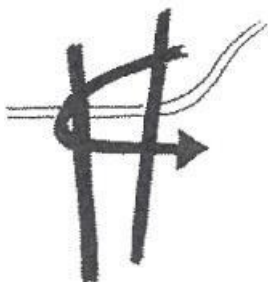

Enkele slag

Dit is de snelste manier, je trekt de twee touwen gewoon tegen elkaar door er een slag rond te draaien.

Manier 2:

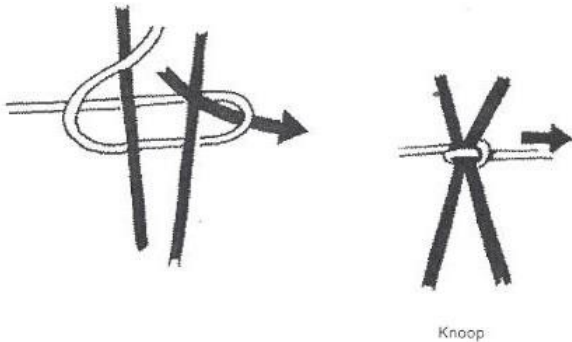

Dit is de stevigste manier, je legt een simpel knoopje rond de twee touwen.

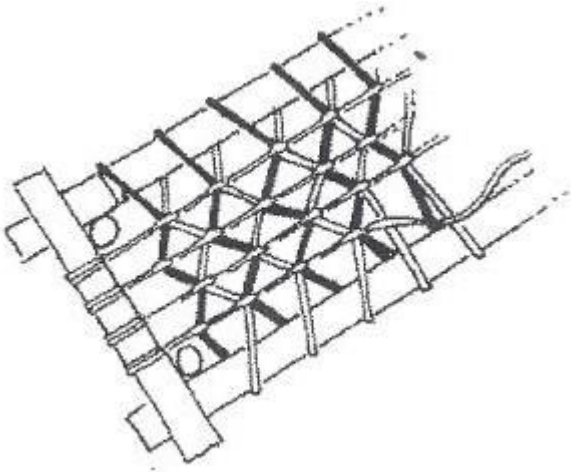

Ziezo, hiermee maak je een comfortabel bed of een zalige zitbank.

Broekje

Eigenschappen:

Een broekje is een veilige persoonlijke fitting om iemand te zekeren als je ergens wil afdalen of omhoog wil. Dit alles afhankelijk van het touw dat je wil gebruiken uiteraard. Voor het comfort is een touw van 10mm dikte toch wel een minimum. Lengte 4,50m.

Gebruik:

- Bij het klimmen en klauteren op hoogte



Wat doe je?

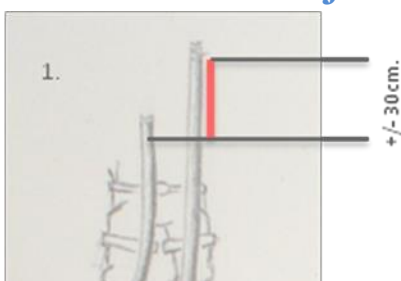

Stap 1: Houd het touw met de twee werkende eindjes voor je. Zorg ervoor dat het linkse eind zo'n 30cm. Langer is dan het rechtse. Stap met enkel je voeten door de lus die op de grond ligt.



Stap 2: Haal nu de lus van tussen je benen omhoog, naar voor toe.

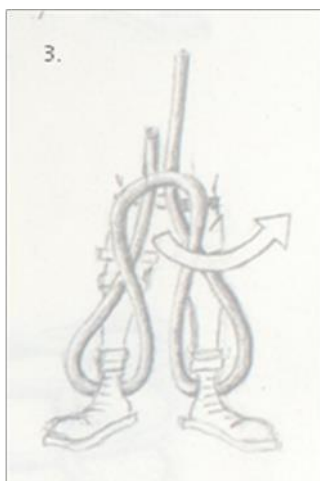

Stap 3: Steek nu de twee werkende einden van je weg door de lus.



Stap 4: Nu haal je de touwen rond je benen aan zo hoog en "comfortabel" mogelijk, terwijl je de werkende eindjes aanhaalt.

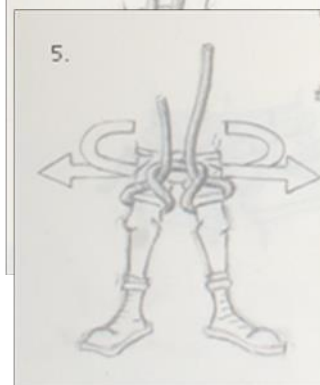

Stap 5: Eenmaal alles goed zit, kruis je de werkende eindjes achter je rug en breng ze terug naar voor. Het langste eind heb je nu rechts.

Stap 6: Haal nu het rechtse eind onderdoor de twee touwen die tussen je benen lopen. Nu heb je je twee eindjes aan je linkerkant.

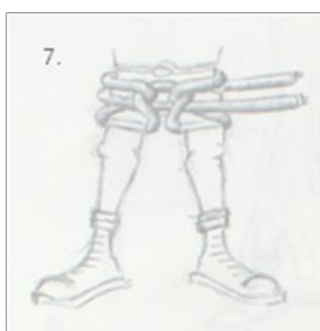
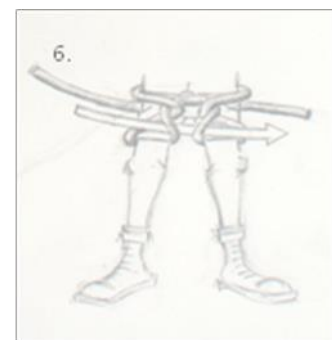

Stap 7: Met deze twee werkende eindjes leg je nu een Vissersknoop om te eindigen.

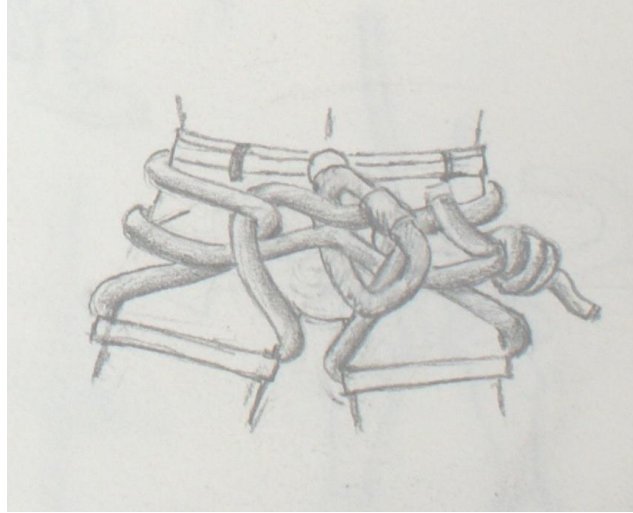

Vuren

Vuur maken

Kies eerst en vooral een goede plaats. Let hierbij op de ondergrond en voorzie genoeg ruimte.

- Let op de windrichting
- Eventueel tenten die vlakbijstaan.
- Laaghangende takken in de buurt.
- Maak de plaats rond je vuur vrij van takken en bladeren.

Een goed vuur vergt enige voorbereiding.

- Begin met klein hout en leg er steeds dikkere op.
- Bouw je vuur zorgvuldig op in functie waarvoor je het nodig hebt.
- Voorzie genoeg hout vooraleer je je vuur aansteekt.
- Zorg ervoor dat je vuur genoeg lucht krijgt.

Onthoud dat

- Hard hout moeilijk brandt, maar lang en veel warmte geeft.
- Zacht hout gemakkelijk brandt, snel opbrandt en weinig warmte geeft.
- Esdoorn ook brandt als het nat is.

Vuur aansteken

Om je vuur aan te steken kan je natuurlijk gebruik maken van papier en karton. Maar in principe is één lucifer genoeg, als je hout voldoende droog is. Hiervoor heb je een busseltje heel fijn hout nodig, een goed hand vol. Dit leg je als basis van je vuurtje of je houdt het in de hand.

Om je vuur aan te steken, houd je rekening met:

- De windrichting
- Voldoende luchttoevoer
- Genoeg aanmaakhout in je vuur

Eens je vuur brandt, heeft het aandacht nodig. Laat een brandend vuur nooit alleen. Onderhoud je vuur door de afgebrande eindjes erin te gooien en er regelmatig nieuwe takken op te gooien.

Verschillende soorten vuren

Greppelvuur

Een greppelvuur is gemakkelijk wanneer je kookt met gamellen. De breedte van je greppel is ongeveer de lengte van je gamel. Zo gaat er zo weinig mogelijk warmte kwijt. Voor een dergelijk vuur heb je enkel klein hout en een schop nodig. Om je gamel niet de hele tijd vast te hoeven houden, kan je ze vast steken met een tentharing of een takje.



Op een kruisvuur kan je meer gamellen opwarmen en

in het midden eventueel een grotere pot zetten.

Jagersvuur

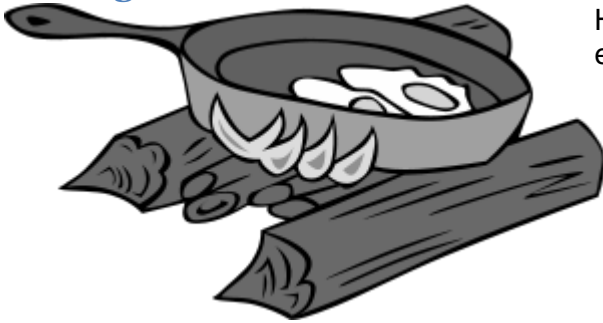

Het jagersvuur is erg gebruiksvriendelijk om op te koken: eenvoudig en snel.

Stervuur



Het meest gebruikte en eenvoudigste vuur is het stervuur. Ideaal om 's avonds een gezellig vuurtje te maken. Het is snel gemaakt en je kan er op koken door er een rooster over te zetten of een pot boven te hangen. Om de warmte een beetje te houden kan je er best stenen rond leggen.

Piramidevuur



Het piramidevuur is een vuur dat veel warmte en hoge vlammen geeft. Je kan het gebruiken om kleren te drogen of in het groot om signalen mee te geven. Drie grote vuren in een driehoek geplaatst, is het internationaal noodsignaal.

Pagodevuur



Er komt redelijk wat werk kijken bij het maken van een pagodevuur. Een zaag en een bijl komen hierbij steeds van pas. Een pagodevuur brandt lang zonder dat je er nieuw hout moet op gooien en geeft veel warmte.

Polynesische vuur

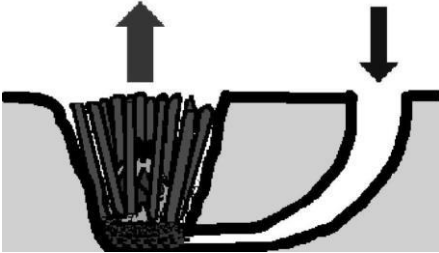

Geschikt voor koken, straalt warmte naar boven. Rond gat graven, plaats stammetjes dicht naast elkaar tegen de wand. Op de bodem van de kuil ontsteekt men een fel vuur. Vuur brandt de stammetjes langzaam op.

Tafelvuur

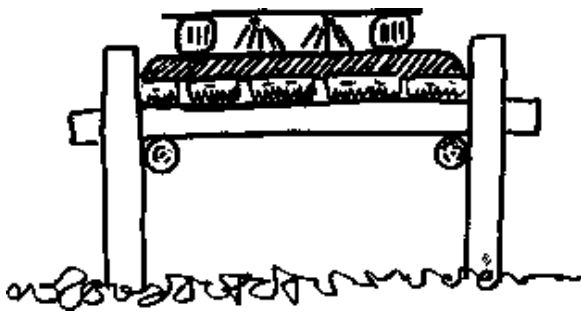

Bouw een verhoging van een laag stammen of stenen. Hierop leg je zand, omgekeerde grasplaggen en/of stenen. Leg aan de zijkanten een balk waar het rooster op kan steunen. Je kan nu bij goed en bij slecht weer prima stoken. Let heel goed op dat de tafel stevig genoeg is en niet zomaar in kan storten als iemand er per ongeluk tegenaan loopt.

Oriëntatie

Kaartlezen

Kaartlezen is een belangrijke vaardigheid, die je vooral leert door veel te oefenen.

Legende

De betekenis van alle symbolen die op een stafkaart voorkomen, vind je onderaan de kaart in de legende. Alle kleurtjes, lijntjes, bolletjes en vakjes stellen iets voor. Het is belangrijk dat je dat je een aantal symbolen kent want je zal bv. niet altijd een volledige stafkaart meekrijgen.

Hieronder alvast een overzicht van de symbolen in de legende.

	hoofdweg met gescheiden rijbanen	a	b	a kerktoren, toren, hoge koepel	
	andere hoofdweg			b kerk zonder toren	
	verharde weg met gescheiden rijbanen	a	b	getrianguleerde punten:	
	andere verharde weg			a kerktoren, toren, hoge koepel	
	weg met losse of slechte verharding			b kerk zonder toren	
	onverharde weg	a	b	a gemeentehuis	
	pad	c		b postkantoor	
	spoorweg: dubbelspoor			c politiebureau	
	dijk: 2,5 m of hoger	a	b	a kapel	
	dijk: 1-2,5 m hoog	c		b kruis	
a	a brug	a	b	c	
b	b vonder			a windmolen	
c	c duiker			b watermolen	
	afrastering			c windmolentje	
	hoogspanningsleiding	a	b	a begraafplaats	
	rijksgrens			b hoogbouw	
	provinciegrens				
	gemeentegrens				
	hoogtelijnen				
	hoogtegetal				
a	a steile rand				
b	b helling				
					a weide met sloten
					b boomgaard
					c heg, smalle houtrand
					d boomkwekerij
		e kassen			
		f bouwland			
		g loofbos			
		h naaldbos			
		i gemengd bos			
		j griend			
		k heide			
		l zand			
		m dras en riet			

Noorden van een stafkaart

Het is belangrijk om te weten dat op een stafkaart het noorden steeds bovenaan in het midden ligt.

Windroos

Een windroos of windkruis is een kruis dat de windrichtingen (noord, oost, zuid en west) aanduidt.

Een windroos kan teruggevonden worden op een kompas, onder een windhaan of op een zelf kruierende windmolen.

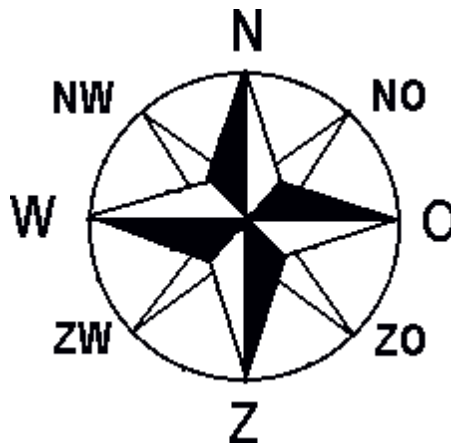

N: noorden

NO: noordoosten

O: oosten

ZO: zuidoosten

Z: zuiden

ZW: zuidwesten

W: westen

NW: noordwesten

Op de windroos maken we een onderscheid tussen de windstreken (N, O, Z, W) en de tussenwindstreken (NO, ZO, ZW, NW)

Noorden op een kompas

Het noorden is een zeer belangrijk gegeven in een kompas. De pijl van een kompas richt zich steeds naar het magnetische noorden. Je kompas draaien met het noorden in de richting van de pijl is uitermate belangrijk om uiteindelijk ook de andere richtingen juist te vinden.



Bolleke pijlke, blinde kaart en visgraat

Bol-pijl opdrachten		ROUTE	Visgraat	
getekend	gelezen		getekend	gelezen
	een onverharde weg rechts inslaan.			Een verharde weg links laten liggen en onverhard berijden.
	Kruispunt met onverharde weg links.			Twee wegen rechts laten liggen waarvan één onverhard.
	Driesprong links.			Eén weg rechts laten liggen.
	Na een rechte bocht een weg links laten liggen.			Eén weg links laten liggen.
	Kruispunt rechtdoor en lichte bocht naar links.			Twee wegen links en één weg rechts laten liggen.
	Eén schuine weg rechts laten liggen.			Eén weg rechts laten liggen.
Start	Start	Start	Start	Start

Spoortekens

Spoortekens zijn een erg bekende en veel gebruikte vorm van een sporentocht. Het komt er gewoon op neer om de pijlen te volgen. Hieronder vind je de meest gebruikte spoortekens met hun uitleg.

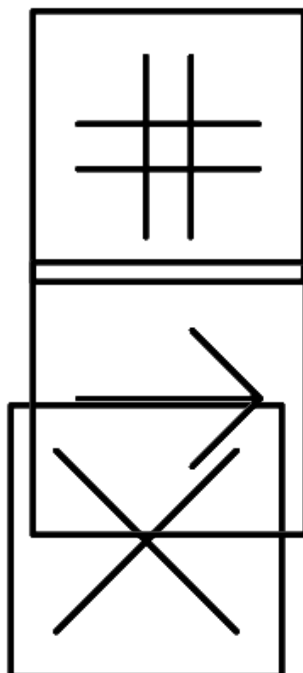

Dit teken geeft het begin van een spoor aan.

Volg de richting van de pijl.

Deze weg niet volgen.

Opdracht verstopt binnen een straal van 5 meter.

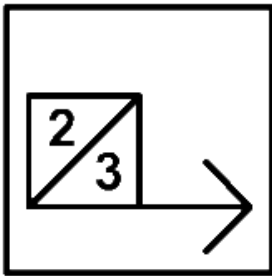

Opdracht verstopt 2 meter ver en 3 meter hoog.

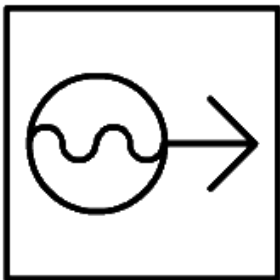

Drinkbaar water.

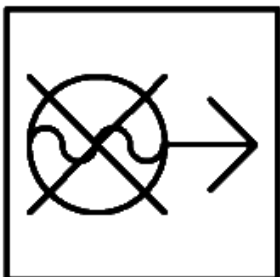

Ondrinkbaar water.

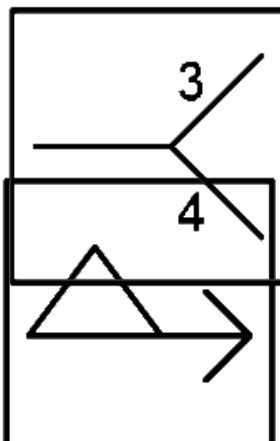

Splitsen in een groep van 4 en een groep van 3.



Kampplaats in deze richting.

Vriendschap

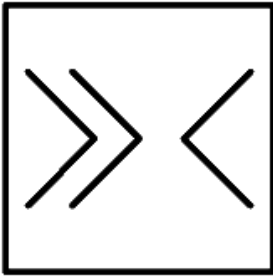

Vijandschap

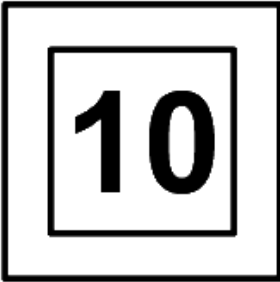

Op 10 passen ligt een opdracht.

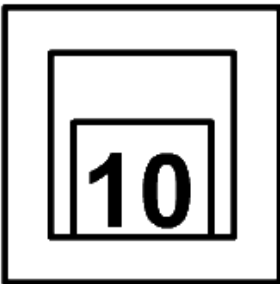

10 minuten wachten.

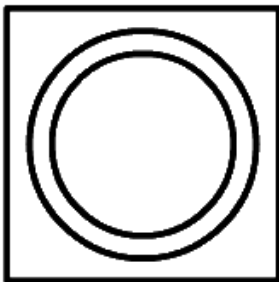

Einde spoor

Uurwerk

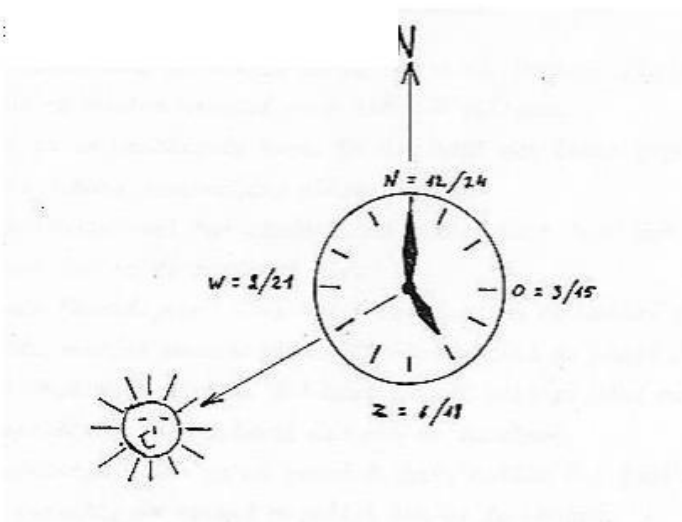

Azimut

Dit wordt op kampuitgelegd.

Coördinaten

We lezen op ons uurwerk 17u00 (niet vijf uur!!!). Hier trekken we 1 uur van af (enkel in de zomer) = 16u. Nu delen we dat door 2 = 8u00. De 8 richtten we naar de zon en de 12 wijst het noorden aan. Zie tekening

Hoe gaan we nu een bepaald punt aanduiden op een kaart? We plakken er een aantal nummertjes en eventueel letters op, dit zijn coördinaten. Op de kaart hebben we de parse lijntjes en cijfertjes nodig.

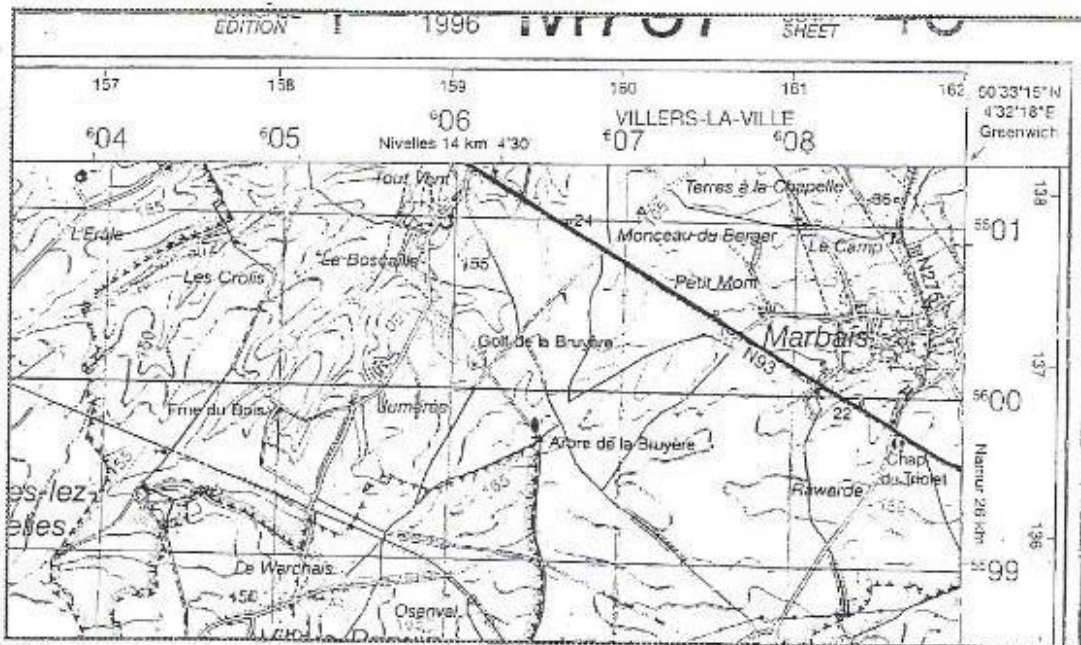

Om een punt te bepalen werken we in drie stappen.

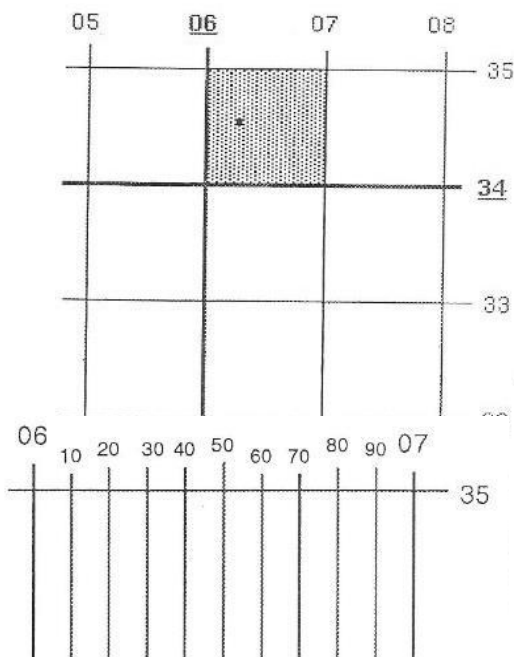

Stap 1: Eerst bepalen we in welk kilometervierkant we zitten. Hiervoor nemen we eerst het cijfer links van ons punt, in dit geval 06. Vervolgens nemen we het cijfer onder ons punt, hier 34. Ons punt ligt dus in het vierkant 06/34.

Maar aangezien zo'n vierkant 1km op 1km is, moeten we dus nog iets preciezer werken.

Stap 2: Eerst gaan we de ruimte tussen 06 en 07 onderverdelen in delen van 10. Ons punt ligt dan op 6.30.

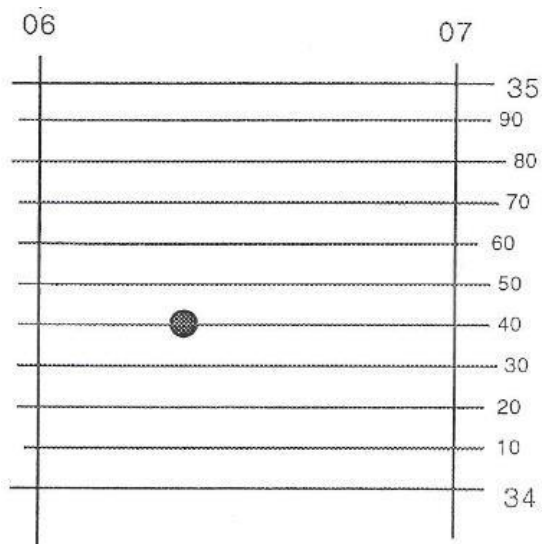

Stap 3: Datzelfde gaan we doen tussen 34 en 35.
Zo krijgen we de waarde 34.40.

De coördinaten voor ons punt zijn dus 06.30/34.40

EHBO

Basisregels EHBO

- Let op gevaar en zorg voor je eigen veiligheid
- Ga na wat er gebeurd is en daarna wat er mis is met het slachtoffer
- Stel het slachtoffer gerust en zorg voor beschutting
- Help het slachtoffer op de plaats waar hij ligt of zit. Verplaats het slachtoffer enkel als hij zich in een levensbedreigend situatie bevindt.

Bloedneus

Wat zie je?

- Het bloed druipt of loopt uit de neus.



Wat doe je?

- Laat het slachtoffer zitten. Vraag om het hoofd lichtjes voorovergebogen te houden en het neusbeen 10 minuten dicht te knijpen.
- Controleer na 10 minuten of de bloeding gestelpt is. Als dat niet het geval is, vraag om de neus opnieuw dicht te knijpen.
- Als de bloeding nog steeds niet stopt en er is geen gespecialiseerde hulp in de buurt, steek dan bloedstelpende watten in de neus, maar je moet steeds professionele hulp zoeken.
- Verwijs het slachtoffer door naar de dokter wanneer:
 - De bloeding na 20 minuten niet gestelpt is.
 - De oorzaak van de slag of stoot op de neus is. De dokter moet nagaan of de neus bv. niet gebroken is.



Insectenbeet

Wat zie je?

- Plaatselijke zwelling, roodheid, jeuk en soms wat pijn.



Wat doe je?

- Stel het slachtoffer gerust.
- Wanneer de angel nog in de huid steekt, gebruik dan een pincet om de angel te verwijderen.
- Koel de plaats van de insectenbeet af met ijs om de zwelling, jeuk en pijn te beperken.
- Je kan eventueel ook een jeukwerende zalf aanbrengen. (bijvoorbeeld: fenigel of mitopik)
- Wanneer het slachtoffer allergisch is aan insectenbeten of het slachtoffer wordt in de mond of de keel gestoken, neem je best contact op met de dokter.

Brandwonden



Wat zie je?

- 1^e graad: rood, de huid is lichtjes gezwollen, pijn (bv ernstige zonnebrand)
- 2^e graad: blaren, rondom de 2^e graadbrandwonden zijn er vaak 1^e graadbrandwonden
- 3^e graad: zwart, wit, doet geen pijn



Wat doe je?

- Eerst slachtoffer blussen met water of vochtige doek/ deken (indien nodig!) Let op je eigenveiligheid!
- Koel de brandwonde 15 à 20 minuten onder lauw stromend water.
- Breng na het koelen een nat, steriel kompres of een natte, propere doek rond de wonde aan.
- Bij een 2^e of 3^e graadbrandwonde neem je best contact op met de dokter. Smeer geen zalven of andere producten aanbrengen bij eerste hulp, wanneer gespecialiseerde hulp noodzakelijk is.

Algemene regel: doorverwijzen naar gespecialiseerde brandwondencentrum als het verbrandde oppervlak meer dan 10% is bij kinderen en meer dan 15% bij volwassenen. (1% = 1 hand)

Teek



Wat zie je?

- Een tekenbeet is niet pijnlijk en wordt dan ook vaak niet opgemerkt.
- Een teek kruipt vaak op warme plaatsen: op het hoofd, de nek, de oksels, de knieholten, de liesstreek en de enkels.



Wat doe je?

- Verwijder de teek zo snel mogelijk met een speciale teektang. Neem er de kop mee vast en draai in eenzelfde richting.
- Noteer de plaats en de datum waarop de teek gebeten heeft.
- Enkele weken na de beet, laat je best je bloed nakijken.

112 bellen



Wat doe je?

- Vorm het noodnummer 112
- Geef een antwoord op volgende vragen: Wie? Wat? Waar?
- **Wie?** Zeg je naam.

Geef informatie over de slachtoffers

- Zeg hoeveel gewonden er zijn.
- Beschrijf de toestand van de slachtoffers.
- Geef de leeftijd van de slachtoffers. (baby, kind, volwassene, bejaarde)
- **Wat?** Geef een omschrijving van het ongeval (bv. brand, verkeersongeluk, val,..)
- **Waar** - Geef het adres van waar je bent (straat, huisnummer, gemeente)
 - Indien je geen adres hebt, geef je een herkenningspunt (bv. kerk, naam bakker,...)

Brancard maken

Een gewonde verplaatsen is niet zo simpel. Dit moet heel voorzichtig gebeuren. Het is niet gemakkelijk om iemand gedurende lange tijd te dragen. Bovendien moet het slachtoffer zich comfortabel voelen. Daarom maak je best een brancard van stokken en kledij.



Wat doe je?

Wat heb je nodig?

- Twee lange, rechte stokken, die ongeveer even dik zijn als je pols.
- Minstens 3 à 4 truien, vesten, hemden, ...

Maak de vesten en de hemden dicht. Trek de mouwen naar binnen toe en steek de stokken langs boven door de mouwen.

Belangrijk: Enkel verplaatsen als er absoluut geen sprake is van een rug- en wervelletsel, anders is het risico op verlamming veel te groot!

Indien de gewonde zich in een levensbedreigende situatie bevindt, dan is er niet genoeg tijd om een brancard te maken dus passen we de "Rautekmethode" toe

Rautekmethode

Wanneer: de patiënt ligt op een onveilige plaats (chemische stoffen, ...) en je wilt hem verplaatsen. Enkel wanneer het ook veilig is voor jezelf + wanneer de omgeving te onveilig is om de patiënt te laten liggen. Afweging maken tussen risico op halswervelletsel en gevaar van de situatie.

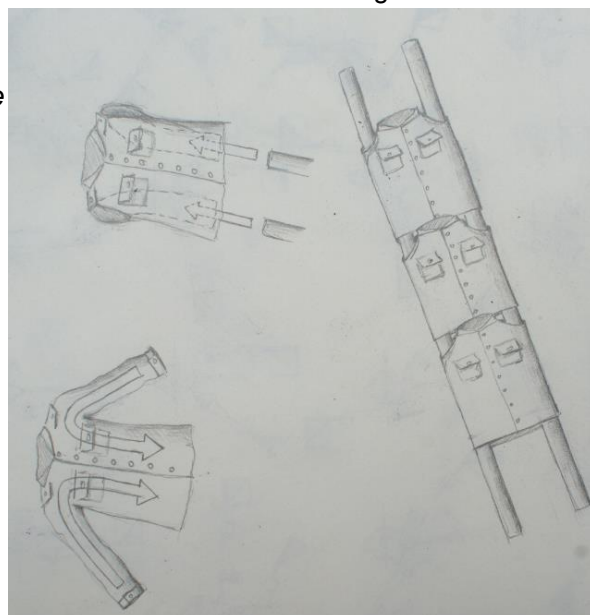

Wat:

- Het slachtoffer ligt op zijn rug
- Je kruist de benen
- Legt de armen over elkaar
- Je heft voorzichtig het hoofd op en kruipt steeds dichterbij het slachtoffer toe
- De persoon zit nu recht
- Je neemt met 1 hand de elleboog vast en met de andere het hand (van dezelfde arm)
- Je zet je diep door je knieën en staat recht en versleept de persoon met een RECHTE rug
- Zolang tot het weer veilig is

Aandachtspunten: rechte rug, altijd denken aan mogelijke schade aan de nekwevels, niet meer bewegen dan nodig is. Eventueel kan je het hoofd vastklemmen onder je eigen hoofd (dit is moeilijk en niet heel erg belangrijk).





Om de persoon terug neer te leggen, gebruik je dezelfde bewegingen, maar in omgekeerde volgorde

Handhygiëne

Handhygiëne is belangrijk bij de verzorging van een slachtoffer om je slachtoffer niet te besmetten. Uiteraard is dit ook belangrijk om jezelf te beschermen tegen besmetting van het slachtoffer.

Handhygiëne bestaat uit:

- algemene nagel- en handhygiëne
- handen wassen of een ontsmettende alcoholgel te gebruiken.
- wegwerphandschoenen gebruiken

Bloeding

Uitwendige bloeding



Wat zie je?

- Het slachtoffer heeft een wonde die ernstig bloedt. Het bloed spuit of stroomt uit de wonde.



Wat doe je?

- Vraag het slachtoffer om zelf op de wonde te drukken.
- Leg het slachtoffer neer. Benen omhoog leggen, tenzij er kans is op een beenbreuk
- Laat ondertussen iemand de hulpdiensten alarmeren. Doe dit zelf als je alleen bent.
- Doe wegwerphandschoenen aan om besmetting te vermijden. Druk nu zelf op de wonde. Je kan ook een zuiver doek (zoals een handdoek) op de wonde leggen en daarop drukken.
- Haal de doek er niet af, blijf de hele tijd druk uitoefenen tot de hulpdiensten aankomen.
- Was je handen na het verlenen van eerste hulp.

Bij meerdere bloedingen:

- Zet je druk op de wonde door je das of iets anders rond de wonde te spannen

Probeer nooit een heel arm of een heel been af te spannen, want het verergert het bloeden en je hebt kans op afsterven van een lidmaat.

Inwendige bloeding



Wat zie je?

- Blauwe plek, ... of je ziet niets



Wat doe je?

- Koel de gekneusde plaats onder koud stromend water of met een koelzakje.
- Vraag na of er bijkomende klachten zijn (hoofdpijn, duizeligheid, ademhalingsmoeilijkheden of buikpijn)
- Verwijs door naar een dokter.

Vreemd voorwerp in wonde



Wat zie je?

Er zit een vreemd voorwerp in de wonde.



Wat doe je?

Wanneer er een vreemd voorwerp in de wonde zit, haal je dit nooit uit de wonde. De kans bestaat dat de wonde nog erger begint te bloeden en dat je nog meer schade toebrengt. Het enige wat je kan doen, is het voorwerp onbeweeglijk houden en een dokter opzoeken.

Allergische reacties

Eerste graad allergische reactie

- De reactie is niet gevaarlijk
- Lokale symptomen: zwelling van de ogen, niezen of verstopte neus, roodheid van de huid, kleine geïrriteerde bultjes en jeuk

- Als er geen reactie op de huid is, kan er een reactie zijn op de luchtweg: de patiënt is niet gekend met astma, maar vertoont plots de typische symptomen van een astma opstoot → piepende en verlengde ademhaling bij het uitademen

Tweede graad allergische reactie

- Bovenop de symptomen van de eerste graad, komen nog
 - Maag-darmsymptomen: braken, krampen, misselijkheid en diarree
 - Last met slikken

Hoe onverwachter de reactie is opgetreden, hoe ernstiger de situatie → dan best hulpdiensten verwittigen

Derde en vierde graad

- Bovenop de andere symptomen:
 - De patiënt kleurt kreffrood
 - Nog moeilijk voelbare pols
 - De patiënt kan nog praten, maar dat verloopt moeilijk

→ onmiddellijk 112 bellen, want er is sprake van een levensbedreigende situatie

Suikertekort (hypoglycemie)

Komt meestal voor bij suikerziekte (ook diabetes genoemd) wanneer de patiënt een overdreven inspanning heeft gedaan.

Minder voorkomend: persoon met te weinig suikerreserves in het lichaam die een energie vereisende fysieke activiteit heeft gedaan.

Symptomen:

- Verward en comateus
- Zweeten, snelle pols en opwinding

Behandeling:

- Suikers toedienen, als de persoon voldoende bewust is om zelf te slikken
- Is de persoon te ver buiten bewust zijn en kan hij niet meer slikken → stabiele zijligging en roep professionele hulp

Syncope of flauwte

Kan voorkomen door: overdreven vermoeidheid, emoties, pijn, hitte en schrik

Symptomen:

- Persoon wordt bleek en stil
- Geeuwt en slikt, duizelig, misselijk en krijgt hoofdpijn
- Zweeten
- Pols is zwak en ademhaling is traag
- Ogen draaien weg
- Persoon zakt in elkaar

Behandeling:

- Vang de persoon op en leg hem in veilige omgeving (geen scherpe voorwerpen of naast een diepte)
- Breng de persoon in frisse lucht
- Horizontaal leggen met benen omhoog
- Knellende kleding losmaken
- Polsen of nek besprenkelen met koud water of met platte hand in gezicht slaan

Shock

Kan voorkomen bij hevige verwondingen of vochtverlies bij brandwonden of bij vergiftigingen

Symptomen:

- Zwakke/ snelle pols
- Snelle en oppervlakkige ademhaling
- Bleek, klamme huid, blauwe lippen
- Misselijkheid
- Koud gevoel, angst
- Bewustzijnsvermindering

Behandeling:

- Oorzaken weg nemen (bv bloedingen stelpen)
- Horizontale houding met hoogstand van benen
- Knellende kleding losmaken
- Verwittigen van gespecialiseerde hulp
- Zo weinig mogelijk laten bewegen
- Niet laten eten of drinken

Warmte aandoeningen

Warmte flauwte/syncope

Symptomen:

- gelijkaardig aan flauwte/ syncope

Eerste hulp:

- standaardaanpak flauwte + persoon uit warme omgeving weghalen

Warmte uitputting

Symptomen:

- Dehydratie
- Patiënt is duizelig en verward, voelt koud en zweterig aan en heeft zwakkere pols

Eerste hulp:

- Dorst en zouthonger
- Dit is ernstig en vraagt om onmiddellijke aanpak
- Haal persoon weg uit warme omgeving en zorg voor actieve koeling
- Dien water en zout toe, tot er weer voldoende urine productie is

Verstuiking



Wat zie je?

- Pijn
- Vermindering van de bruikbaarheid van het lidmaat
- Zwelling en blauwverkleuring



Wat doe je?

- Koel het letsel af met ijs. Hou tijdens het afkoelen het ijs niet rechtstreeks tegen de huid. Wikkel er eerst een handdoek of een andere doek rond. Als er geen ijs is, kan je ook een koelzakje gebruiken.
- Doe dit maximaal 20 minuten.
- Beweeg het getroffen lidmaat zo weinig mogelijk. Leg het ledemaat wel op iets hogers, zodat de zwelling verminderd
- Verwijs door naar de dokter wanneer de pijn blijft duren of wanneer je vermoedt dat

het om een breuk gaat.

- Sommige slachtoffers vinden baat bij het aanleggen van een steunverband rond het getroffen gewricht.

Breuk



Wat zie je?

Het slachtoffer heeft pijn en kan het getroffen ledemaat moeilijk gebruiken. Hierdoor vermoed je dat het slachtoffer een breuk heeft. Ander symptomen die je kan vaststellen zijn:

- Zwelling
- Bloeding
- Blauwverkleuring
- Abnormale stand van het lidmaat of gewricht
- Abnormale (on)beweeglijkheid van het ledemaat
- Beendergeknars bij het breken of bewegen van het ledemaat
- Zichtbare botfragmenten bij een open breuk of ontwrichting



Wat doe je?

- Koel het letsel af met ijs. Houd tijdens het koelen het ijs niet rechtstreeks tegen de huid. Wikkel er eerst een handdoek of een andere doek rond. Als er geen ijs is, kan je ook een koelzakje gebruiken. Bij een open breuk dek je de wonde eerst af met een steriel kompres.
- Beweeg het getroffen ledemaat zo weinig mogelijk.
- Bij een letsel aan de onderste ledematen alarmeer je de hulpdiensten. Zij zullen het slachtoffer naar het ziekenhuis vervoeren. Bij een letsel aan de bovenste ledematen mag je het slachtoffer zelf naar het dichtstbijzijnde ziekenhuis brengen.

EHBO-kit

Wanneer je op tocht gaat, heb je steeds een EHBO-kit bij. Dit helpt je optreden bij kleine en iets grotere ongevallen. Het is dan ook erg belangrijk dat je weet waarvoor al die zaken in de EHBO-kit dienen!

Wat zit er steeds in de EHBO-kit?

- Pleisters
- Compeed/ hydroskin = blarenplakkers
- Ontsmettingsmiddel
- Schaar
- Steriele kompressen

- Windels en drukverband
- Driehoeksverband
- Tekentang
- Veiligheidsspelden
- Pincet
- Wegwerphandschoenen

Geneesmiddelen voor uitwendig gebruik

- Zalf tegen verstuiking en blauwe plekken (bijvoorbeeld Voltaren, Flexium gel of Fastum)
- Zalf tegen insectenbeten (bijvoorbeeld Fenigel of Mitopik)
- Zalf voor brandwonden (bijvoorbeeld Flamigel, kan ook voor schaafwonden, en Flamazine)

Geneesmiddelen voor inwendig gebruik

- Enterol OF imodium (diarree)
- Orofar (keelpijn)
- Paracetamol (pijnstillend, koortswerend)
- Motilium (maaglast, misselijkheid, braken)
- R-calm (reisziekte, maaglast, misselijkheid, braken)

Stabiele zijligging

De stabiele zijligging wordt gebruikt bij een bewusteloos slachtoffer, dit om te voorkomen dat het slachtoffer zijn tong of braaksel inslikt.



Stap 1: Verwijder de bril, indien het slachtoffer een bril draagt. Kniel naast het slachtoffer. Zorg ervoor dat de benen van het slachtoffer gestrekt zijn.

Stap 2: Plaats aan jouw kant de arm van het slachtoffer in een rechte hoek ten opzichte van het lichaam. Buig de onderarm naar boven en leg de handpalm naar boven.

Stap 3: Breng de andere arm boven de borstkas heen. Druk de handrug tegen de wang van het slachtoffer aan jouw kant. Houd de hand van het slachtoffer op deze plaats.



Stap 4: Neem met je vrije hand het been aan de overkant van het lichaam vast bij de knie. Trek het been op, maar zorg dat de voet op de grond blijft.



Stap 5: Draai het slachtoffer naar je toe op zijn zij, door het opgetrokken been naar je toe te trekken. Blijf tijdens het draaien met de andere hand de handrug van het slachtoffer tegen zijn wang drukken.

Stap 6: Leg het bovenbeen zo dat de heup en knie allebei een rechte hoek vormen.

Stap 7: Kantel het hoofd naar achteren voor een open luchtweg.



Stap 8: Zorg ervoor dat de mond van het slachtoffer naar de grond is gericht. Het slachtoffer kan zo niet stikken in bloed of braaksel. Schuif eventueel de hand onder de wang van het slachtoffer als dat nodig is om het hoofd naar achteren gekanteld te houden.

Verslikking



Wat zie je?

- Iemand die kucht of naar de keel grijpt



Wat doe je?

- Vraag aan het slachtoffer: "Heb je je verslikt?"
- Er zijn twee mogelijkheden
 1. Het slachtoffer kan op deze vraag antwoorden. Het slachtoffer kan nog spreken, hoesten of ademen. **Licht verslikking.**
 - ⇒ Moedig het slachtoffer aan om te blijven hoesten. Doe voor de rest niets. Blijf bij het slachtoffer tot hij terug normaal ademt.
 2. Het slachtoffer is bij bewustzijn, maar kan niet antwoorden (knikt misschien met het hoofd). Het slachtoffer kan niet spreken, ademen of hoesten. In sommige gevallen hoor je een piepende ademhaling: het is mogelijk dat het slachtoffer tevergeefs pogingen doet om te hoesten. **Ernstige verslikking.**
 - ⇒ Geef 4 rugslagen met de hiel van je hand. Kijk na elke slag of het probleem is opgelost. Als slaan op de rug niet helpt, geef dan 5 buistoten (ook Heimlich genoemd). Als het probleem hiermee niet opgelost is, geef dan afwisselend 4 rugslagen en 4 buikstoten. Als het slachtoffer het bewustzijn verliest, leg hem dan voorzichtig op de grond. Laat onmiddellijk de hulpdiensten alarmeren.

Techniek: op de rug slaan

1. Ga naast en een beetje achter het slachtoffer staan.

2. Ondersteun met een hand de borstkas en buig het slachtoffer goed naar voren. Zo zal het voorwerp als het losschiet naar buiten komen en niet dieper in de luchtweg terechtkomen.
3. Geef maximaal 5 stevige slagen tussen de schouderbladen van het slachtoffer. Doe dit met de hiel van het vrije hand. Elke slag moet bedoeld zijn om het voorwerp te verwijderen.
4. Controleer na elke slag of de luchtweg vrijgemaakt is. Als het voorwerp verwijderd is, is het niet nodig om de overige slagen te geven.



Techniek: buikstoten geven (Heimlich)

1. Laat het slachtoffer zitten. En ga achter de persoon staan
2. Ga goed door je knieën.
3. Maak een vuist en plaats die tussen de navel en de onderste punt van het borstbeen.
4. Neem de vuist met je andere hand vast. Je maakt drie bewegingen tegelijkertijd (soort van schepbeweging)
 - Naar boven
 - Naar je toe
 - En met je twee armen naar elkaar
5. Doe dit in een vloeiende beweging en maximaal 4 keer.

Opmerking: Buikstoten kunnen ernstige inwendige beschadigingen veroorzaken. Een slachtoffer dat buikstoten kreeg, moet door een arts onderzocht worden. Je moet hier geen schrik van hebben, liever een paar gebroken ribben, dan iemand die sterft.

Gebruik das

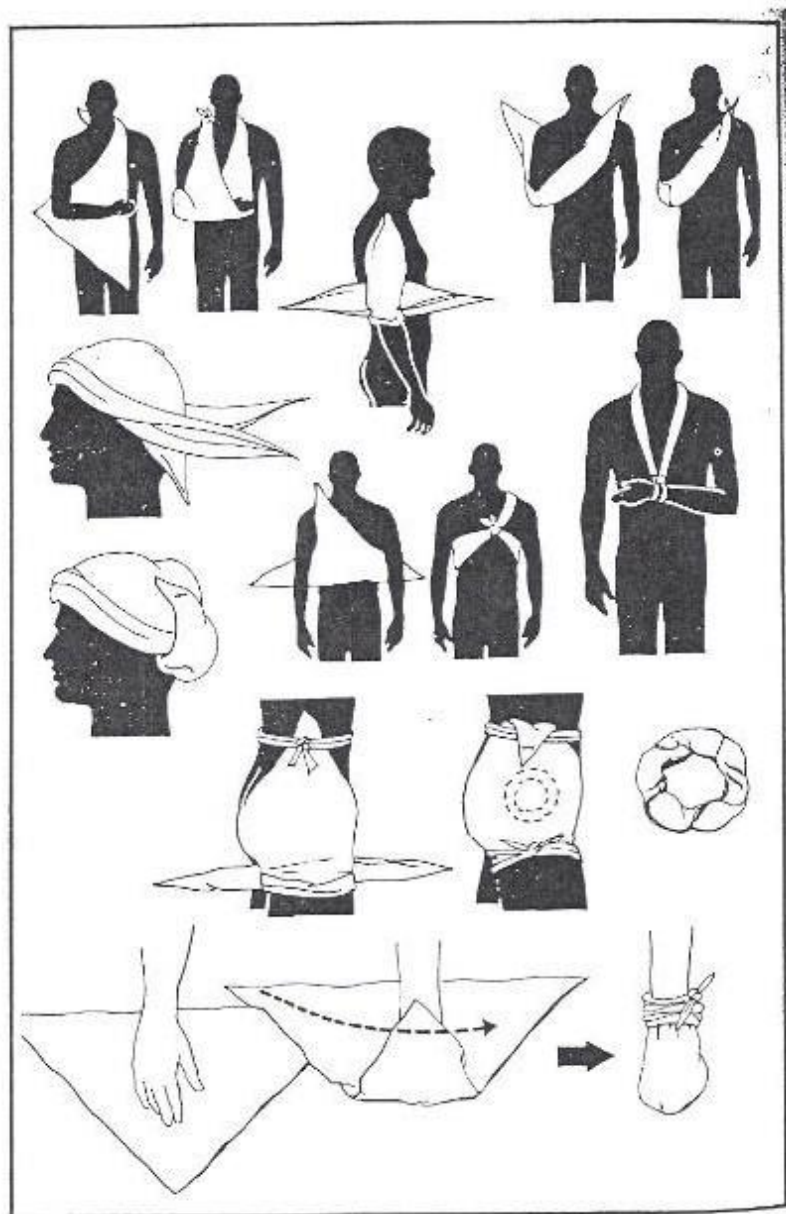

Materiaal

Op de scouts komen wij met een heleboel materialen in aanraking. Het is dan ook belangrijk dat wij dit materiaal op een veilige manier gebruiken en het met het nodige respect behandelen.

Tenten

Op kamp willen we allemaal droog liggen, daarom is het belangrijk dat we onze tent goed opzetten. Bij elke patrouilletent hoort een binnenzeil (wit), een buitenzeil (groen), een grondzeil, een zak palen en een haringzak. De leiding zal er steeds op toezien dat deze op een correcte manier wordt opgezet.

Maar het is aan jullie om deze tent proper te houden en te zien dat alle touwen steeds gespannen staan.

Na het opzetten van de tent worden de lege zakken van éénzelfde tent ook verzameld en aan de leiding gegeven. In de haringzakken steekt een hamer en een stalen borsteltje. De hamer wordt hierin terug gestoken en de borstel dient om op het einde van het kamp de modder van de haringen te schrobben vóór ze terug de zak in gaan.

We graven ook greppels rond de tenten. Dit om te voorkomen dat de tent onder water loopt bij regenweer. Wanneer de tent op een hellend vlak staat, graven we de greppels langs de bovenzijde van de tent.

Vergeet zeker niet om...

- De touwtjes steeds recht op te spannen in het verlengde van hun naad!
- Je tent steeds volledig te sluiten als je ze achterlaat, een regenbui maakt anders alles nat.

Sjorbalken

Sjorconstructies moeten ons gewicht kunnen dragen. Soms zijn onze constructies ook enkele meters hoog. Draag daarom voldoende zorg voor onze balken. Steek hier bv. nooit je zakmes of bijl in vast of begin er niet in te zagen.

De sjorbalken mogen ook geen heel kamp in het nat gras liggen, om rotting te voorkomen. Balken zitten dus ofwel verwerkt in een constructie, ofwel per kleur gesorteerd tussen pikketten en op takken.

Pikketten zullen splijten langs de bovenkant uit ouderdom of slechte slagen van een tonhamer, gebruik daarom de palendammer (afb) als een piket te hoog of te moeilijk is om in de grond te slaan.



Sjortouw

Onze sjortouwen zijn netjes afgemeten. Snij deze touwen dus nooit door en haal de platte knoop er weer uit als je een stuk tijdelijk hebt verlengd. Vooral bij afbraak van sjorringen is het belangrijk de touwen terug goed op te rollen in een cirkel. Niet in een achtje want dan rafelen de touwen uit.

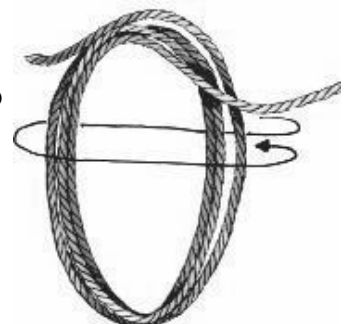

Patrouillekoffer

We gebruiken een patrouillekoffer om werk- en kookmateriaal in te bewaren. Dit materiaal is niet gemaakt om in de regen te liggen, dus berg het steeds goed op in de patrouillekoffer.

Zorg steeds voor een droge en veilige opstelling. Leg bijvoorbeeld dikke takken onder de koffer zodat er geen vocht in de koffer kan kruipen en zet hem op een beschutte plaats (bijvoorbeeld onder de tafel).

Zagen en bijlen

Het is niet zonder reden dat enkel de oudste takken hiervan in hun bezit zijn op kamp. Dit is geen speelgoed! Deze zijn enkel en alleen gemaakt om jullie kampvuren te voorzien van hout, niet om als hamer te gebruiken of sjortouw te proberen doorsnijden,...

Werk veilig

- Laat nooit materiaal rondslingeren. Zo voorkom je dat je het kwijt speelt en/of dat iemand zich er lelijk aan verwondt.
- Dek de scherpe delen altijd af als je het materiaal niet gebruikt (bv. bij het dragen).
- Controleer je materiaal voor je het gebruikt.
- Gebruik scherpe messen en zagen (een bot mes of een botte bijl kan afschampen).
- Zorg voor een opgeruimde en stabiele ondergrond.
- Bewaar een veilige afstand tot de omstanders.
- Draag stevige kleding die niet loshangt. Draag schoenen en geen sandalen.
- Laat het materiaal zelf werken, dit bespaart je veel energie.
- Een bijl moet je enkel "sturen", het gewicht van de bijl zorgt voor de kracht.
- Op een zaag moet je niet duwen, de tanden graven zich door de beweging in het hout.
- Werk rustig en regelmatig. Als je vermoeid bent, verlies je snel de controle over je materiaal.

Gebruik de bijl op de juiste manier

Hak een balk of stam altijd in een V-vorm door.

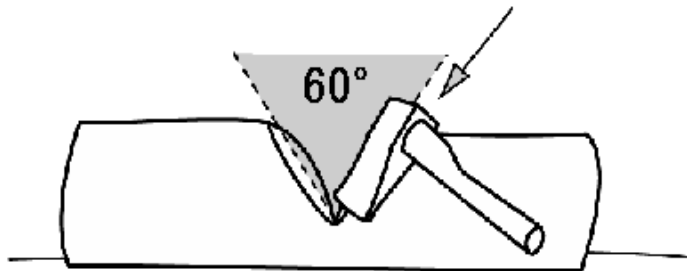

Hak takken vanaf de buitenkant van de vork af, niet vanaf de binnenkant. Zorg dat je beide benen aan de veilige kant van de boomstronk staan. Laat het gewicht van de bijl het werk doen.

Draag de bijl goed en geef ze juist door ...

... zo voorkom je verwondingen als je valt of de bijl per ongeluk loslaat.

1. Geef de bijl met de snede naar boven en de bijlkop naar voren door.
2. Draag de bijl met de bijlkop in de hand en de snede naar voren.



Beiden zijn voorzien van een beschermhoesje om er rond te doen buiten hun gebruik. Raak dit niet kwijt, dit is voor jouw eigen veiligheid! Zagen en bijlen kunnen roesten! 's Nachts leg je deze dus op een beschutte plaats en NOOIT OP DE GROND, dit is niet alleen gevaarlijk, maar ook zeer slecht voor de zaag/bijl. Als je ze bij gebruik dus even niet nodig hebt, hang je ze mét beschermhoesje aan een tafelpoot of iets anders van de grond verwijderd.

Vergeet zeker niet:

- Alleen zaag je enkel met een éénpersoonszaag!
- Tweepersoonszagen zijn enkel om SAMEN te gebruiken!
- Zaag of kap nooit een levende boom of struik om! We sprokkelen hout OP DE GROND.

Stootkar

We gebruiken een stootkar om zware balken of tenten te verplaatsen. Het is gemakkelijker om twee maal heen en weer te gaan met een halfvolle kar, dan om deze overvol te laden en te moeten zwoegen en zweten om ze vooruit te krijgen. De stootkar gaat er ook van kapot als je deze overvol laadt.



Waar bergen we het materiaal op?

Op kamp bergen we het materiaal op in de materiaaltent. De materiaaltent is verboden terrein voor leden. Richt je dus steeds tot je leiding wanneer je iets nodig hebt of komt terugbrengen.

Op het lokaal zijn er heel wat plaatsen waar het materiaal wordt opgeborgen. In de hier voor voorziene lokalen, mogen geen leden komen. Wil je iets gebruiken, vraag het dan aan de leiding.

Onthoud goed!

- ✓ Wij behandelen al het materiaal met respect.
- ✓ We gebruiken het materiaal waarvoor het bestemd is.
- ✓ We laten het materiaal niet rondslingeren, maar zetten het op zijn plaats of geven het terug aan de leiding.